



OWNER'S MANUAL
MANUEL D'INSTRUCTIONS

Memorex[®]

4 HEAD VIDEO CASSETTE RECORDER MAGNÉSCOPE À 4 TÊTES

ENGLISH

FRANÇAIS

MVR2031

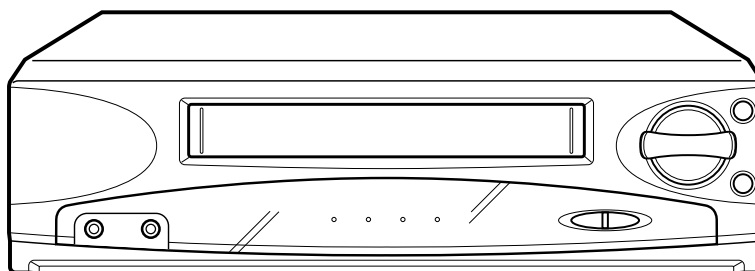
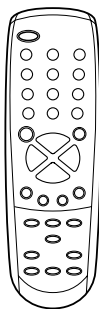

ATTENTION

If you purchase a universal remote control from your local retailer, please contact the remote manufacturer for the required programming code.
Si vous utilisez avec cet appareil une télécommande universelle (autre que celle vendue avec ce téléviseur), consultez la documentation accompagnant la télécommande universelle afin de connaître le code numérique correspondant au téléviseur.

TV/CATV MODE SELECTION SÉLECTION DU MODE TV/CATV

When shipped from the factory, the TV/CATV menu option is set to the "CATV" (Cable Television) mode.

If not using CATV (Cable TV), set this menu option to the "TV" mode.

Lorsque l'appareil sort de l'usine, l'option du menu TV/CATV est en mode "CATV" (câblodistribution). Si vous n'utilisez pas la câblodistribution, choisissez l'option "TV".



Before operating the unit, please read this manual thoroughly.
Avant d'utiliser l'appareil, veuillez lire attentivement ce manuel.





ENGLISH

	CAUTION RISK OF ELECTRIC SHOCK DO NOT OPEN	
CAUTION: TO REDUCE THE RISK OF ELECTRIC SHOCK, DO NOT REMOVE COVER (OR BACK). NO USER-SERVICEABLE PARTS INSIDE. REFER SERVICING TO QUALIFIED SERVICE PERSONNEL.		



The lightning flash with arrowhead symbol within an equilateral triangle is intended to alert the user to the presence of uninsulated dangerous voltage within the product's enclosure that may be of sufficient magnitude to constitute a risk of electric shock.



The exclamation point within an equilateral triangle is intended to alert the user to the presence of important operating and maintenance (servicing) instructions in the literature accompanying the appliance.

WARNING: TO PREVENT FIRE OR SHOCK HAZARD, DO NOT EXPOSE THIS APPLIANCE TO RAIN OR MOISTURE.

CAUTION: TO PREVENT ELECTRIC SHOCK DO NOT USE THIS POLARIZED PLUG WITH AN EXTENSION CORD, RECEPTACLE OR OTHER OUTLET UNLESS THE BLADES CAN BE FULLY INSERTED TO PREVENT BLADE EXPOSURE.

NOTE:

Please keep all packaging material for at least 90 days in case you need to return this product to your place of purchase or Memorex.

WARNING: This equipment has been tested and found to comply with the limits for a Class B digital device, pursuant to Part 15 of the FCC Rules. These limits are designed to provide reasonable protection against harmful interference in a residential installation. This equipment generates, uses and can radiate radio frequency energy and, if not installed and used in accordance with the instructions, may cause harmful interference to radio communications.

However, there is no guarantee that interference will not occur in a particular installation. If this equipment does cause harmful interference to radio or television reception, which can be determined by turning the equipment off and on, the user is encouraged to try to correct the

interference by one or more of the following measures:

- Reorient or relocate the receiving antenna.
- Increase the separation between the equipment and receiver.
- Connect the equipment into an outlet on a circuit different from that to which the receiver is connected.
- Consult the dealer or an experienced radio/TV technician for help.

CAUTION: Changes or modifications not expressly approved by the party responsible for compliance with the FCC Rules could void the user's authority to operate this equipment.

IMPORTANT SAFEGUARDS

1. READ INSTRUCTIONS

All the safety and operating instructions should be read before the unit is operated.

2. RETAIN INSTRUCTIONS

The safety and operating instructions should be retained for future reference.

3. HEED WARNINGS

All warnings on the unit and in the operating instructions should be adhered to.

4. FOLLOW INSTRUCTIONS

All operating and use instructions should be followed.

5. CLEANING

Unplug this unit from the wall outlet before cleaning. Do not use liquid cleaners or aerosol cleaners. Use a damp cloth for cleaning.

6. ATTACHMENTS

The manufacturer of this unit does not make any recommendations for attachments, as they may cause hazards.

2

7. WATER AND MOISTURE

Do not use this unit near water. For example, near a bathtub, washbowl, kitchen sink, or laundry tub, in a wet basement, or near a swimming pool.

8. ACCESSORIES

Do not place this unit on an unstable cart, stand, tripod, bracket, or table. The unit may fall, causing serious injury, and serious damage to the unit.

8A. An appliance and cart combination should be moved with care. Quick stops, excessive force, and uneven surfaces may cause the appliance and cart combination to overturn.

PORTABLE CART WARNING
(symbol provided by RETAC)



S3125A





IMPORTANT SAFEGUARDS

9. VENTILATION

Slots and openings in the cabinet back or bottom are provided for ventilation and to ensure reliable operation of the unit and to protect it from overheating. These openings must not be blocked or covered. The openings should never be blocked by placing the unit on a bed, sofa, rug, or other similar surface. This unit should never be placed near or over a radiator or heat source. This unit should not be placed in built-in installations such as a bookcase or rack unless proper ventilation is provided or the manufacturer's instructions have been adhered to.

10. POWER SOURCES

This unit should be operated only from the type of power source indicated on the rating plate. If you are not sure of the type of power supply to your home, consult your appliance dealer or local power company. For units intended to operate from battery power, or other sources, refer to the operating instructions.

11. GROUNDING OR POLARIZATION

This unit is equipped with a polarized alternating-current line plug (a plug having one blade wider than the other). This plug will fit into the power outlet only one way. This is a safety feature. If you are unable to insert the plug fully into the outlet, try reversing the plug. If the plug should still fail to fit, contact your electrician to replace your obsolete outlet. Do not defeat the safety purpose of the polarized plug. If your unit is equipped with a 3-wire grounding-type plug, a plug having a third (grounding) pin, this plug will only fit into a grounding-type power outlet. This too, is a safety feature. If you are unable to insert the plug into the outlet, contact your electrician to replace your obsolete outlet.

Do not defeat the safety purpose of the grounding-type plug.

12. POWER-CORD PROTECTION

Power-supply cords should be routed so that they are not likely to be walked on or pinched by items placed upon or against them, paying particular attention to cords at plugs, convenience receptacles, and the point where they exit from the appliance.

13. LIGHTNING

To protect your unit from a lightning storm, or when it is left unattended and unused for long periods of time, unplug it from the wall outlet and disconnect the antenna or cable system. This will prevent damage to the unit due to lightning and power line surges.

14. POWER LINES

An outside antenna system should not be located in the vicinity of overhead power lines or other electric light or power circuits, or where it can fall into such power lines or circuits. When installing an outside antenna system, extreme care should be taken to keep from touching such power lines or circuits, as contact with them might be fatal.

15. OVERLOADING

Do not overload wall outlets and extension cords, as this can result in a risk of fire or electric shock.

16. OBJECT AND LIQUID ENTRY

Do not push objects through any openings in this unit as they may touch dangerous voltage points or short out parts that could result in fire or electric shock. Never spill or spray any type of liquid into the unit.

17. OUTDOOR ANTENNA GROUNDING

If an outside antenna or cable system is connected to the unit, be sure the antenna or cable system is grounded to provide some protection against voltage surges and built-up static charges. Section 810 of the National Electrical Code, ANSI/NFPA 70, provides information with respect to proper grounding of the mast and supporting structure, grounding of the lead-in wire to an antenna discharge unit, size of grounding conductors, location of antenna discharge unit, connection to grounding electrodes, and requirements for the grounding electrode.

18. SERVICING

Do not attempt to service this unit yourself as opening or removing covers may expose you to dangerous voltage or other hazards. Refer all servicing to qualified service personnel.





IMPORTANT SAFEGUARDS

19. DAMAGE REQUIRING SERVICE

Unplug this unit from the wall outlet and refer servicing to qualified service personnel under the following conditions:

- a. When the power-supply cord or plug is damaged.
- b. If liquid has been spilled, or objects have fallen into the unit.
- c. If the unit has been exposed to rain or water.
- d. If the unit does not operate normally by following the operating instructions. Adjust only those controls that are covered by the operating instructions, as an improper adjustment of other controls may result in damage and will often require extensive work by a qualified technician to restore the unit to its normal operation.
- e. If the unit has been dropped or the cabinet has been damaged.
- f. When the unit exhibits a distinct change in performance, this indicates a need for service.

20. REPLACEMENT PARTS

When replacement parts are required, be sure the service technician uses replacement parts specified by the manufacturer or those that have the same characteristics as the original parts.

Unauthorized substitutions may result in fire, electric shock or other hazards.

21. SAFETY CHECK

Upon completion of any service or repairs to this unit, ask the service technician to perform safety checks to determine that the unit is in proper operating condition.

22. WALL OR CEILING MOUNTING

The product should be mounted to a wall or ceiling only as recommended by the manufacturer.

23. HEAT

The product should be situated away from heat sources such as radiators, heat registers, stoves, or other products (including amplifiers) that produce heat.

24. NOTE TO CATV SYSTEM INSTALLER

This reminder is provided to call the CATV system installer's attention to Article 820-40 of the NEC that provides guidelines for proper grounding and, in particular, specifies that the cable ground shall be connected to the grounding system of the building, as close to the point of cable entry as practical.

EXAMPLE OF ANTENNA GROUNDING AS PER THE NATIONAL ELECTRICAL CODE

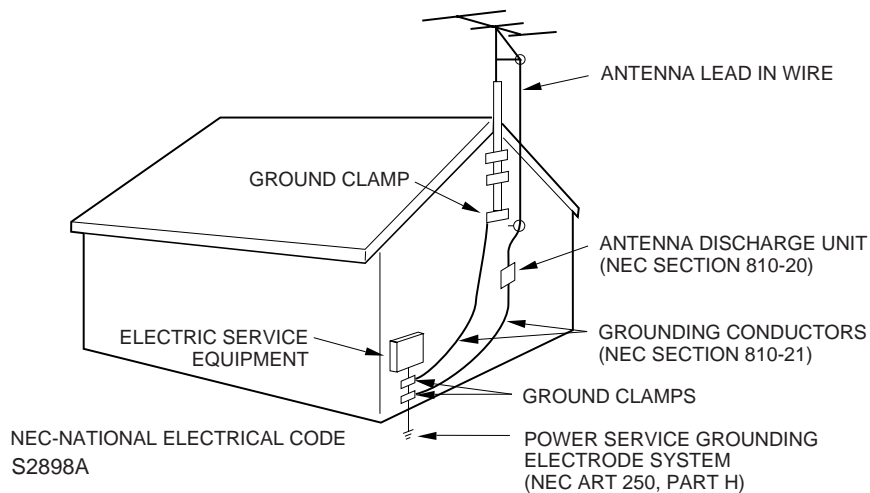



PRECAUTIONS

MOISTURE CONDENSATION

DO NOT OPERATE THIS VCR FOR AT LEAST TWO OR THREE HOURS WHEN MOISTURE IN THE AIR CONDENSES ON THE VCR.

WHAT IS MOISTURE CONDENSATION?

When a cold liquid is poured into a glass, for example, water vapor in the air will condense on the surface of the glass. This is called moisture condensation.

MOISTURE WILL CONDENSE ON THE UNIT IN THE FOLLOWING CASES;

- When you move this VCR from a cold to a warm place.
- After heating a cold room or under extremely humid conditions.

WHEN YOU EXPERIENCE THE ABOVE CONDITIONS, Plug the power cord into an AC outlet, press the POWER button to turn on and leave the unit at room temperature until moisture condensation disappears.

Depending on the surrounding conditions, this may take two or three hours.

- When you finish operating the VCR, always unload the cassette and turn off the power.
- When you leave your home for a long time, unplug the AC power cord.
- To protect the VCR from a lightning storm, unplug the AC power cord from the wall outlet and disconnect the antenna.

POWER SOURCE

TO USE AC POWER SOURCE

Use the AC polarized line cord provided for operation on AC. Insert the AC cord plug into a standard 120V 60Hz polarized AC outlet.

SURGE PROTECTORS:

It is recommended to use a surge protector for AC connection. Lightning and power surges ARE NOT covered under warranty for this product.

NOTES:

1. Never connect the AC line cord plug to other than the specified voltage (120V 60Hz). Use the attached power cord only.
2. If the polarized AC cord does not fit into a non-polarized AC outlet, do not attempt to file or cut the blade. It is the user's responsibility to have an electrician replace the obsolete outlet.

LOCATION AND HANDLE

- If you cause a static discharge when touching the VCR, and the VCR fails to function, simply unplug the unit from the wall outlet, wait 10 minutes and plug it back in. The VCR should return to normal operation.
- Avoid extreme heat or cold. (41°F/5°C-104°F/40°C)
- Do not place the VCR on or near appliances which may cause electromagnetic interference, e.g. TV, speakers, etc. Doing so may cause erratic operation of the VCR including picture and/or sound distortion or noise.
- Avoid extreme moisture and dust.
- The ventilation holes prevent overheating. Do not block or cover these holes. Especially avoid covering the holes with soft materials such as cloth or paper.
- Do not insert fingers or any other objects into the cassette loading slot. Do not spray cleaner or wax directly on the VCR or use forced air to remove dust.
- Avoid places subject to strong vibration. Use in a horizontal (flat) position only.
- Keep the VCR away from flower vases, sinks, etc. If liquids should be spilled into the VCR, serious damage will result. If you spill any liquids into the VCR, unplug the AC power cord immediately and consult qualified service personnel before attempting to use the VCR again.

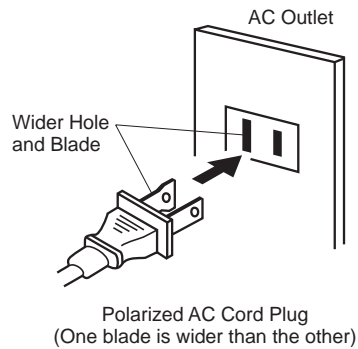



PRECAUTIONS

BATTERY PRECAUTIONS

Follow these precautions when using batteries in this device:

- Use only the size and type of batteries specified.
- Be sure to follow the correct polarity when installing the batteries as indicated in the battery compartment. Reversed batteries may cause damage to the device.
- Do not mix different types of batteries together (e.g. Alkaline and Carbon-zinc) or old batteries with fresh ones.
- If the device is not to be used for a long period of time, remove the batteries to prevent damage or injury from possible battery leakage.
- Do not try to recharge batteries not intended to be recharged; they can overheat and rupture. (Follow battery manufacturer's directions.)

BATTERY INSTALLATION

- Open the battery compartment cover.
- Install two "AAA" batteries.
- Replace the cover.

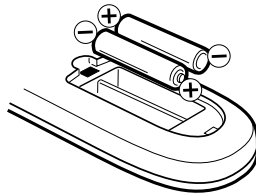

EFFECTIVE DISTANCE OF THE REMOTE CONTROL

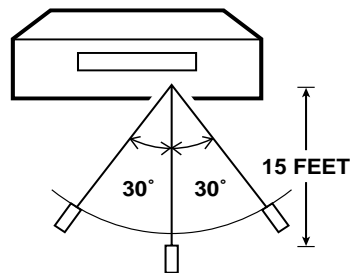

- NOTES:**
- When direct sunlight, an incandescent lamp, fluorescent lamp or any other strong light shines on the Remote Sensor, the remote operation may be unstable.
 - When there is an obstacle between the VCR and the remote control, the remote control may not operate.

6

FEATURES

High Quality Picture Technology - This video cassette recorder marked "HQ" incorporates VHS high quality technology. A built-in detail enhancer is used to boost the recorded signal and provide maximum picture quality in playback. It is compatible with other VHS video cassette recorders.

4 Video Heads - Provides optimal picture quality for special effects playback.

8-Program/1-Month Programmable Timer with Everyday/Every Week Capability - The built-in timer allows automatic absentee recording of up to 8 TV programs within 1 month. It is also possible to record a program which is broadcast at the same time everyday or every week.

On-Screen Display and Programming - When you select a channel or make other changes, the TV will show an indicator on the screen for a few seconds. Clock settings, timer setting and other set-up operations can be carried out using the on-screen display menu system.

Digital Auto Tracking - Automatically adjusts tracking during playback for the best possible picture.

181 Channel Tuner - Receives standard VHF and UHF broadcast channels and up to 113 cable channels.

One-touch Timer Recording (OTR) - Simply by pressing the REC/OTR button, the VCR can be programmed for up to 5 hours of recording with an immediate start.

Automatic Power On - When loading a cassette tape, this VCR will automatically turn on.

Automatic Playback - When loading a cassette tape without the erase prevention tab, this VCR will automatically turn on and play back the cassette tape at the correct speed.

Automatic Rewind-Stop-Eject-Power Off - When a tape reaches its end during playback and recording, it will automatically stop, rewind, stop, eject the tape and the VCR will turn off.



TABLE OF CONTENTS

CAUTIONS

IMPORTANT SAFEGUARDS	2
PRECAUTIONS	5

PREPARATION

FEATURES	6
LOCATION OF CONTROLS	8
BASIC CONNECTIONS	10
CATV (CABLE TV) CONNECTIONS	12
AUDIO/VIDEO CONNECTIONS	14
SETTING THE VIDEO CHANNEL	15
LANGUAGE SELECTION	15
SETTING THE CLOCK	15
SETTING THE CHANNELS	16
NOISE ELIMINATION	16

PLAYBACK

LOADING AND UNLOADING	17
PLAYBACK	17
SPECIAL PLAYBACK	18

RECORDING

RECORDING A TV PROGRAM	18
ONE-TOUCH TIMER RECORDING (OTR)	20
SETTING THE TIMER RECORDING	20

ADDITIONAL INFORMATION

ON-SCREEN FUNCTION DISPLAY	21
DUPLICATING A VIDEO TAPE	22
VIDEO HEAD CLEANING	22
BEFORE REQUESTING SERVICE	23
SPECIFICATIONS	24

ENGLISH

Automatic Repeat Play System - When the AUTO REPEAT option is turned on, this VCR will automatically play back the same cassette tape repeatedly.

On-Screen 3 Language Display - This TV can display the on screen language in English, Spanish or French.

Slow Motion - This VCR provides slow motion which offers steady, noise free playback at 1/10 normal speed.

Frame by Frame Advance - Press the SLOW button during still playback to advance the tape one frame at a time.

Real Time Tape Counter - The counter displays on the screen the elapsed time in hours, minutes and seconds and can be used to locate programs.

2 Speed Picture Search - 3 or 5 times normal speed in SP mode (7X or 9X in LP and 9X or 15X in SLP).

3 Speed Playback - Plays three tape speeds (SP, LP, SLP).

2 Speed Record - Records two tape speeds (SP, SLP).

Front Audio/Video In Jacks - A VCR or other video device may be hooked up for dubbing.



LOCATION OF CONTROLS

FRONT

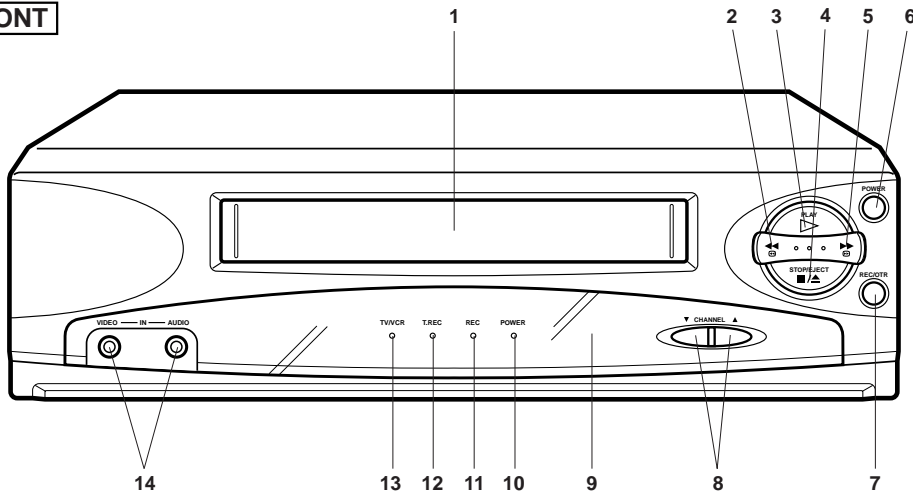

REMOTE CONTROL

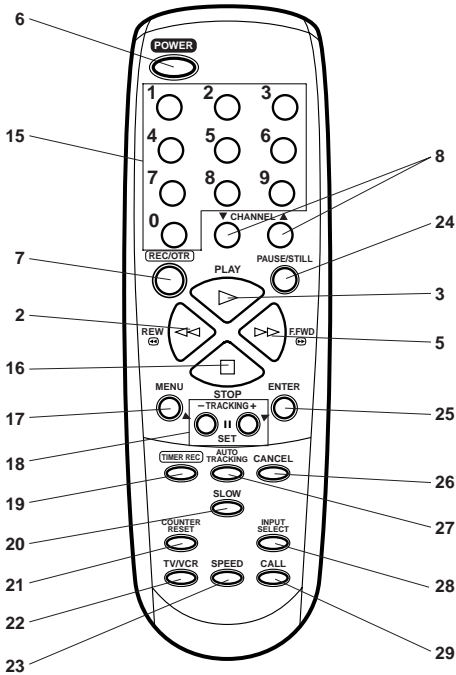

1. **Cassette Loading Slot** - To insert or remove a video tape.
2. **REW button** - In the STOP mode, this button rapidly winds the tape backwards. In the PLAY mode, this button activates Reverse Search.
3. **PLAY button** - Press to play a prerecorded tape.
4. **STOP/EJECT button** - Press once to stop the tape in any mode. Press again to eject the tape.
5. **F. FWD button** - In the STOP mode, this button rapidly winds the tape forward. In the PLAY mode, this button activates Forward Search.
6. **POWER button** - Turns the VCR power on and off.
7. **REC/OTR button** - Press once to start normal recording. Additional presses activate One-touch Timer Recording.
8. **CHANNEL Up / Down buttons** - Used to select a channel for viewing or recording.
9. **Remote Sensor** - Signals from the Remote Control are received here.
10. **POWER indicator** - Lights up when the power is turned on.
11. **REC indicator** - Lights up during recording.
12. **T. REC indicator** - Lights when the unit is in the Timer Record mode.
13. **TV/VCR indicator** - Lights up when the TV/VCR selector button is selected to the VCR mode.

CONTINUED ON NEXT PAGE



REAR

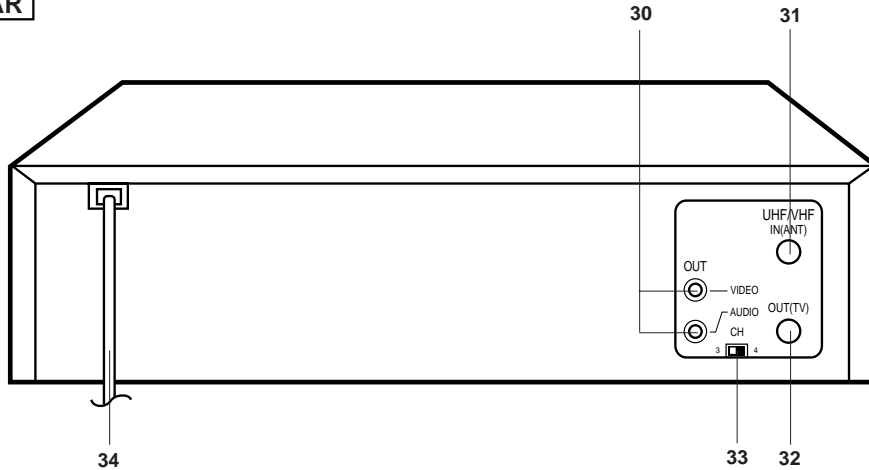

ENGLISH

- 14. **AUDIO /VIDEO In Jacks** - Audio and video signal cables from an external source can be connected here.
- 15. **Direct Channel Selection buttons (0-9)** - Allows direct access to any channel.
- 16. **STOP button** - Press to stop the tape.
- 17. **MENU button** - Press to display the on-screen menu function.
- 18. **TRACKING SET + / - buttons** - During playback, they are used to adjust tracking manually. Used to set or adjust in the menu mode.
- 19. **TIMER REC button** - Used to set the VCR to start recording at a preset time (Timer program must be set).
- 20. **SLOW button** - Press to play back a tape in slow motion or to advance the tape one frame at a time during still playback.
- 21. **COUNTER RESET button** - Resets the Real Time Tape Counter to 00:00:00.
- 22. **TV/VCR selector button** - Switches between TV and VCR.
- 23. **SPEED (SP/SLP) selector button** - Sets the tape speed for recording.
- 24. **PAUSE/STILL button** - During recording, this button temporarily stops the tape. The "●■" will appear on the screen. During playback, it stops the tape and displays a still image on the TV screen.
- 25. **ENTER button** - Used to enter the information in the menu mode.
- 26. **CANCEL button** - Used to clear the selected timer recording program.
- 27. **AUTO TRACKING button** - Allows automatic adjustment of tracking to minimize picture noise during playback.
- 28. **INPUT SELECT button** - Switches the program for viewing between the VCR and external input sources.
- 29. **CALL button** - Displays the present time/day of the week, channel, counter, speed selection and VCR mode on the TV screen.
- 30. **AUDIO / VIDEO OUT Jacks** - Use to output audio and video signal to a TV, amplifier or VCR.
- 31. **UHF/VHF IN (ANT) Jack** - Connect a UHF/VHF antenna or CATV cable to this jack.
- 32. **UHF/VHF OUT (TV) Jack** - Use to output UHF/VHF or CATV signal to a TV.
- 33. **3/4 Channel Selector Switch** - Selects the channel through which the VCR outputs its signal to a TV.
- 34. **AC Power Cord** - Connect to a 120V 60Hz outlet.



BASIC CONNECTIONS

If you are using an antenna system, follow the instructions. If you are a cable (CATV) subscriber, skip ahead to page 12 for the proper connections.

ANTENNA TO VCR CONNECTION

The VCR must be connected "between" the antenna and the TV. First, disconnect the antenna from the TV and connect it to the VCR. Then connect the VCR to the TV. Below are 3 common methods of connecting an antenna system to a VCR. Find the type of antenna system you are using and follow the connection diagram.

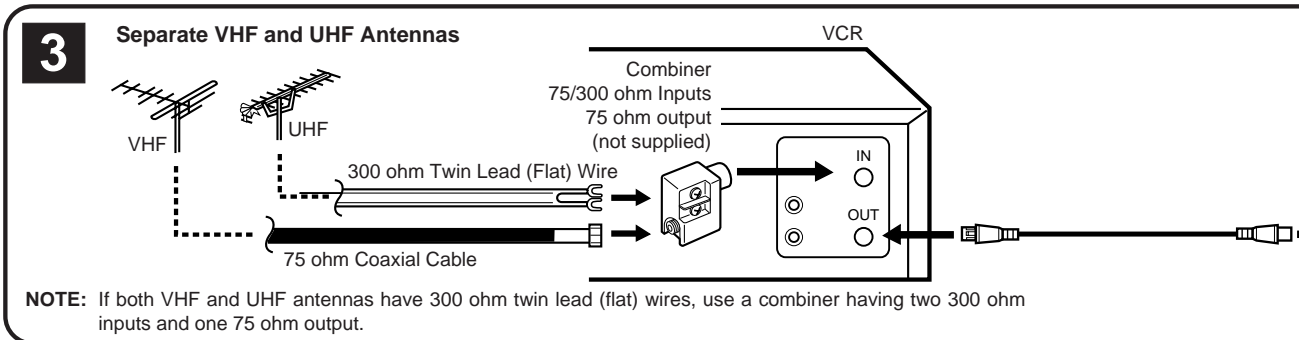
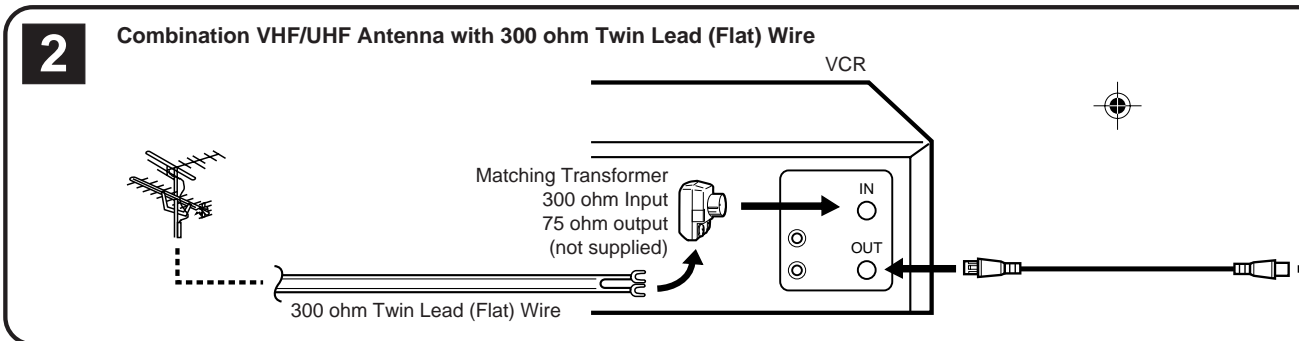
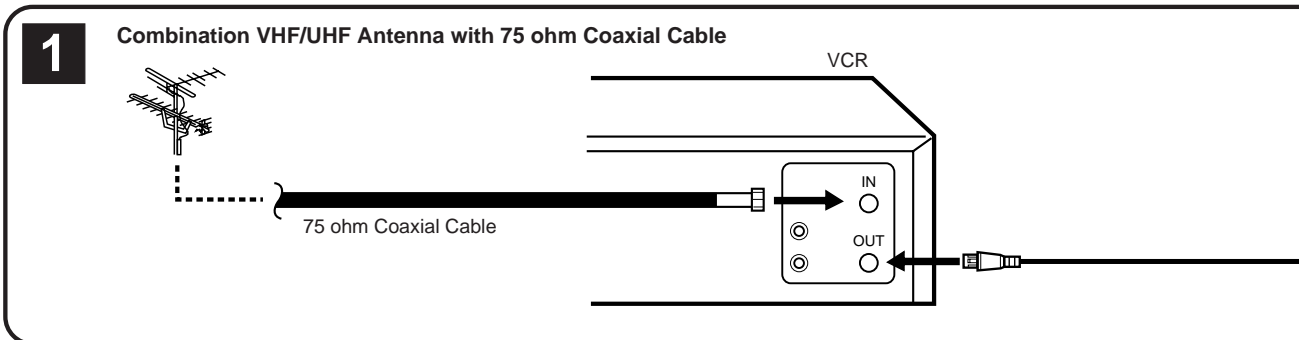

- NOTES:**
- A clear picture will not be obtained by the VCR unless the antenna signal is good. Connect the antenna to the VCR properly.
 - For better quality recording, an indoor antenna or a telescopic antenna is not recommended. The use of an outdoor type antenna is required.
 - If you are not sure about the connection, please refer to qualified service personnel.





VCR TO TV CONNECTION

After you have connected the antenna to the VCR, you must connect the VCR to the TV. Below are 3 common methods of connecting your VCR to a TV. Find the type of TV you are using and follow the connection diagram.

This VCR has a single 75 ohm output for connection to a TV. If your TV has separate VHF and UHF antenna inputs (numbers 2 and 3 below), use a splitter to connect the VCR to the TV for VHF and UHF reception.

ENGLISH

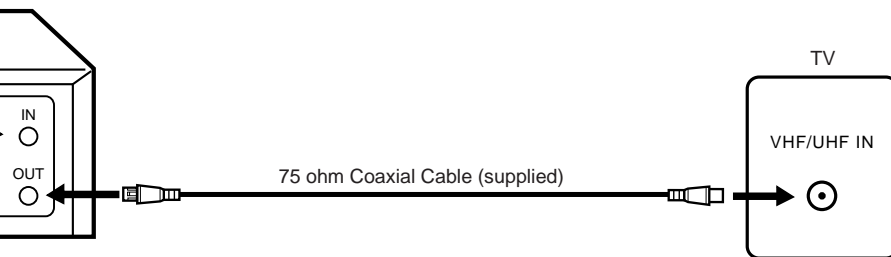

NOTE: If a VHF or UHF antenna is used, set the TV/CATV menu option to the "TV" mode.

TV with single 75 ohm VHF/UHF antenna input

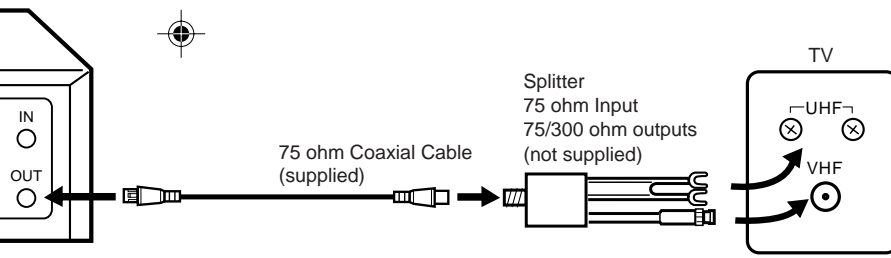

NOTE: If a VHF or UHF antenna is used, set the TV/CATV menu option to the "TV" mode.

TV with 300 ohm UHF and 75 ohm VHF antenna inputs

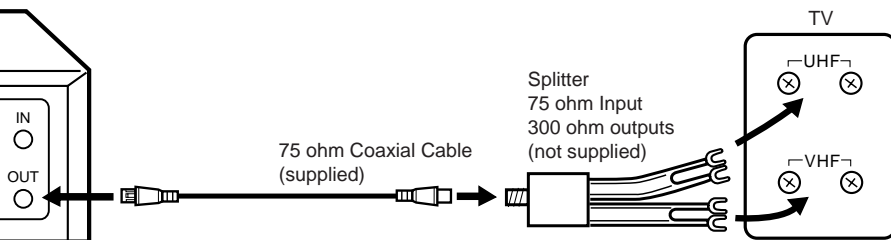

NOTE: If a VHF or UHF antenna is used, set the TV/CATV menu option to the "TV" mode.

TV with 300 ohm UHF and 300 ohm VHF antenna inputs





CATV (CABLE TV) CONNECTIONS

Many cable companies offer services permitting reception of extra channels including pay or subscription channels. This VCR has an extended tuning range and can be tuned to most cable channels without using a cable company supplied converter box, except for those channels which are intentionally scrambled. If you subscribe to a special channel which is scrambled, you must have a descrambler box for proper reception.

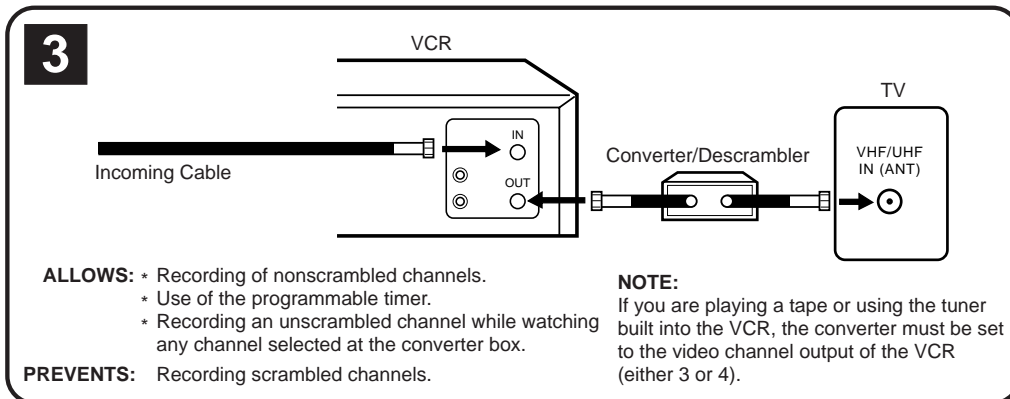
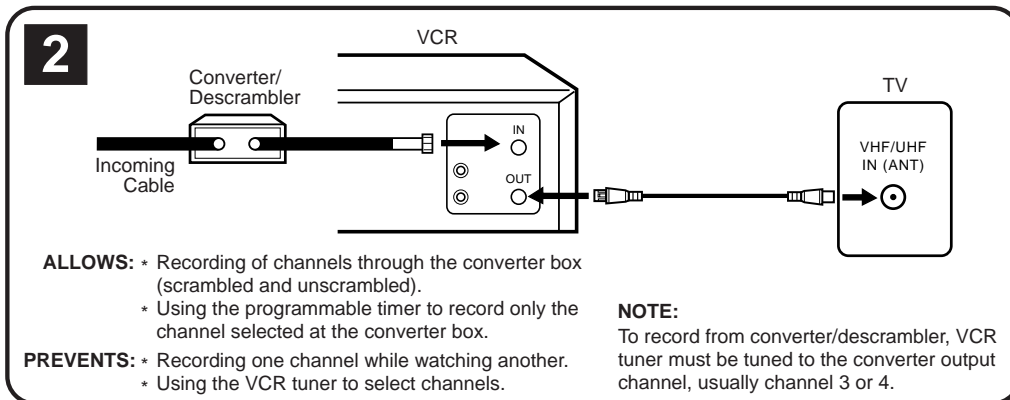
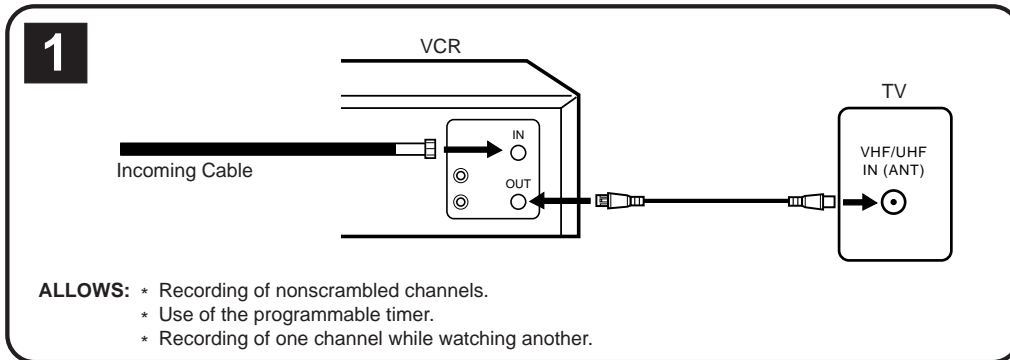

NOTE: Whenever a Converter/Descrambler box is placed before the VCR, you must tune the VCR to the output of the Converter/Descrambler box, usually channel 3 or 4.





IMPORTANT: Make sure the TV/CATV menu option is set to the "CATV" mode.

This VCR cannot receive scrambled programs since it does not contain a descrambler. In order to receive scrambled programs, your existing descrambler must be used. Descrambler boxes are available from cable companies. Consult your local cable company for more information concerning connection to their descrambler equipment. There are many ways to connect your VCR to a cable system. Below are six common methods of connection.

ENGLISH

4

ALLOWS:

- * Recording of one channel while watching another.
- * Using the programmable timer to record only the channel selected at the converter box.
- * Recording of all channels through the converter box.

PREVENTS:

- * Watching scrambled channels while recording another channel.
- * Using the VCR tuner to select channels.

5

ALLOWS:

- * Recording of nonscrambled channels.
- * Recording of one channel while watching another.
- * Watching premium channels through the converter while recording nonscrambled channels.
- * Using the programmable timer.

PREVENTS: Recording scrambled channels.

6

ALLOWS:

- * Recording of all channels through the converter box.
- * Recording a scrambled or unscrambled channel while watching another (scrambled or unscrambled) channel.
- * Using the programmable timer to record only the channel selected at the converter box.

PREVENTS: Using the VCR tuner to select channels.





AUDIO/VIDEO CONNECTIONS

If your TV has AUDIO IN and VIDEO IN jacks, you can connect your VCR to them to receive a higher quality picture and sound. If you have a stereo, you can connect a stereo amplifier to enjoy powerful sound.

AUDIO/VIDEO CONNECTION

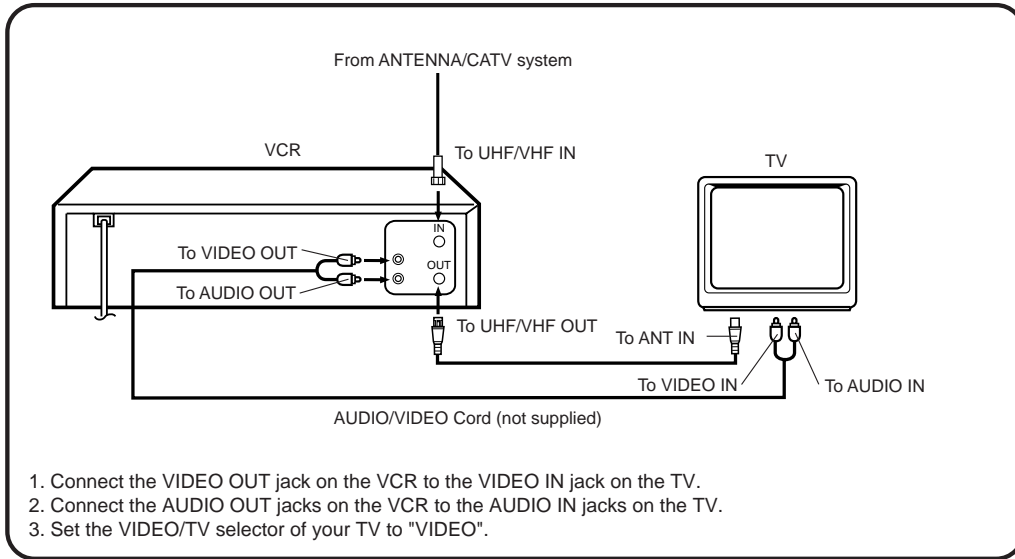

STEREO AMPLIFIER CONNECTIONS

When you connect your VCR to a Stereo Component System, you can view the picture from the VCR while enjoying powerful sound from your audio system.

NOTE: Sound will be monaural.

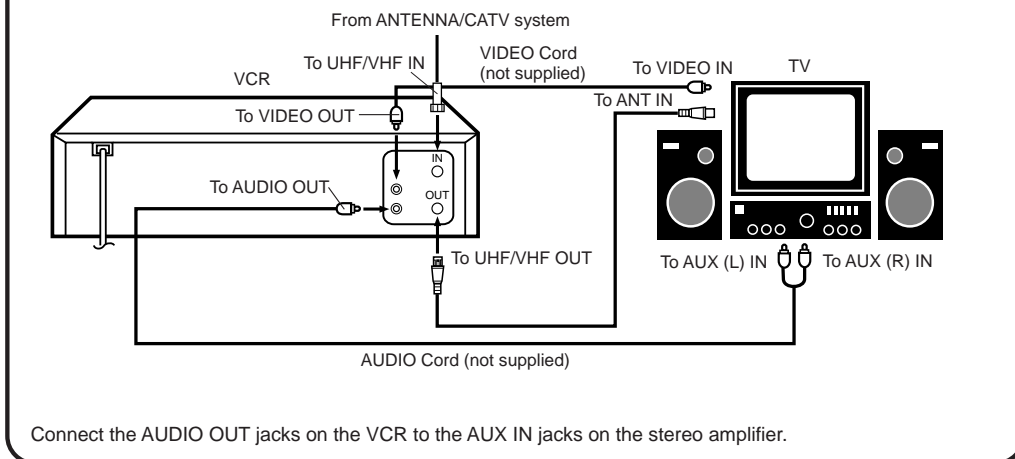



SETTING THE VIDEO CHANNEL

To view playback of a recorded tape, or to watch a program selected by the VCR's channel selector, the TV must be set to channel 3 or 4 (video channel).

When a TV is connected with the 75 ohm coaxial cable only.

- 1 Press the POWER button to turn the VCR on.
- 2 Set the 3/4 Channel selector switch (Rear of the VCR) to CH 3 or 4.
- 3 Turn ON the TV and set to CH 3 or 4 to correspond with the channel selected in step 2.
- 4 Press the TV/VCR selector button to select VCR. The TV/VCR indicator will light.
- 5 Select any channel to receive a TV station in your area. The channel number will appear on the screen for about 4 seconds.

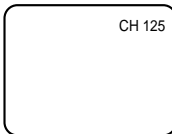

For a push-button TV tuner

If CH 3 or 4 corresponding to the video channel cannot be tuned on your TV, proceed as follows: set the VCR 3/4 channel selector and the TV to CH 3 or 4, play back a prerecorded tape and tune the TV to receive a sharp color picture from the video cassette recorder. Refer to your TV owner's manual for details.

LANGUAGE SELECTION

This VCR can display on the TV screen in the English, Spanish or French language.

CHECK BEFORE YOU BEGIN

- Turn ON the TV and set to the video channel 3 or 4.
- Press the POWER button to turn the VCR on.
- Press the TV/VCR selector button to select the VCR mode.

When a TV is connected with an audio/video cable, turn the TV and this VCR on and select the video input mode on the TV.

- 1 Press the MENU button. Press the TRACKING SET + or – button to select the LANGUAGE option, then press the ENTER button.
- 2 Press the TRACKING SET + or – button to select the desired language: English (ENGLISH), Spanish (ESPAÑOL) or French (FRANCAIS), then press the ENTER button.

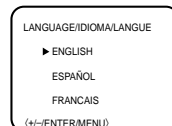
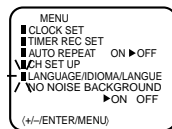

- 3 Press the MENU button until the menu screen is cleared.

SETTING THE CLOCK

You must set the date and time manually for timer recordings.

EXAMPLE: Setting the clock to "8:30 AM" March, 29th (FRI), 2002.

CHECK BEFORE YOU BEGIN

- Turn ON the TV and set to the video channel 3 or 4.
- Press the POWER button to turn the VCR on.
- Press the TV/VCR selector button to select the VCR mode.

When a TV is connected with an audio/video cable, turn the TV and this VCR on, and select the video input mode on the TV.

- 1 Press the MENU button. Press the TRACKING SET + or – button to select the CLOCK SET option, then press the ENTER button.
- 2 Press the TRACKING SET + or – button to set the month, then press the ENTER button.
- 3 Set the day, year and time as in Step 2.
 - The day of the week will automatically appear when you set the year.
 - Press and hold down the button to increase/ decrease the minute by 10.
 - After setting the clock, date and time starts functioning automatically.

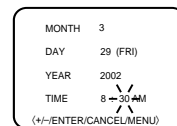
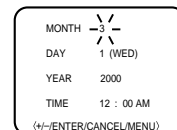
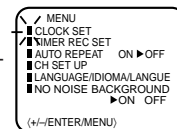

- NOTES:**
- After a power failure or disconnection of the power, the timer settings will be lost. In this case, reset the present time.
 - Press the CANCEL button to move cursor backward for correction.
 - If you want to correct time or date while the clock is functioning, press the MENU button, then press TRACKING SET + or – button to select the CLOCK SET option, then press the ENTER button. To make any adjustments perform steps 2 through 3.

ENGLISH



SETTING THE CHANNELS

This VCR is equipped with a channel memory feature which allows channels to skip up or down to the next channel set into memory, skipping over unwanted channels. Before selecting channels, they must be programmed into the VCR's memory. In addition to normal VHF and UHF channels, this VCR can receive up to 113 Cable TV channels. To use this VCR with an antenna, set the TV/CATV menu option to the TV mode. When shipped from the factory, this menu option is in the CATV mode.

TV/CATV SELECTION

- 1 Press the MENU button.
- 2 Press the TRACKING SET + or - button to select the CH SET UP option, then press the ENTER button.
- 3 Press the TRACKING SET + or - button to select the TV/CATV mode.
- 4 Press the ENTER button to select the TV or CATV mode. The arrow indicates the selected mode.

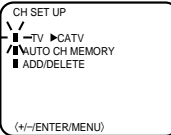
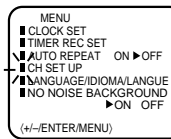

TV - VHF/UHF channels
 CATV - CABLE TV channels

- 5 Press the MENU button twice to return to normal TV viewing.

AUTOMATIC MEMORY TUNING

The VCR can receive a maximum of 181 channels by presetting the channels into memory.

CHECK BEFORE YOU BEGIN

- Turn ON the TV and set to the video channel 3 or 4.
- Press the POWER button to turn the VCR on.
- Press the TV/VCR selector button to select the VCR mode.

When a TV is connected with an audio/video cable, turn the TV and this VCR on, and select the video input mode on the TV.

- 1 Press the MENU button. Press the TRACKING SET + or - button to select the CH SET UP option, then press the ENTER button.
- 2 Press the TRACKING SET + or - button to select the AUTO CH MEMORY mode, then press the ENTER button.
- 3 The auto tuning will start. The channel display will count up and when finished, the screen returns to normal.

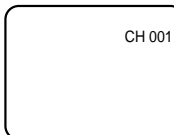
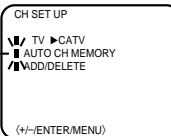
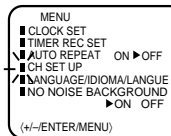

TO ADD/DELETE CHANNELS

- 1 Press the MENU button. Press the TRACKING SET + or - button to select the CH SET UP option, then press the ENTER button.
- 2 Press the TRACKING SET + or - button to select the ADD/DELETE mode, then press the ENTER button.
- 3 Select the desired channels to be added or deleted using the TRACKING SET + or - button.
- 4 Press the ENTER button if you wish to DELETE the channel from memory. Press the ENTER button if you wish to ADD the unmemorized channel. Repeat Steps 3 and 4 for each channel to be added or deleted.
- 5 Press the MENU button three times after adding or deleting all of the desired channels, to return to normal TV viewing.

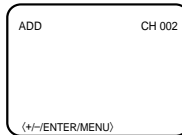
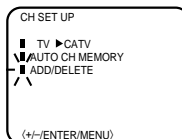
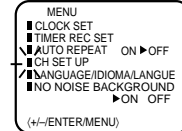

NOISE ELIMINATION

When you don't want to receive a weak signal broadcast, the Blue back screen can be obtained by selecting the NO NOISE BACKGROUND "ON". When the unit is shipped from the factory, the NO NOISE BACKGROUND is set to the "ON".

CHECK BEFORE YOU BEGIN

- Turn ON the TV and set to the video channel 3 or 4.
- Press the POWER button to turn the VCR on.
- Press the TV/VCR selector button to select the VCR mode.

When a TV is connected with an audio/video cable, turn the TV and this VCR on and select the video input mode on the TV.

- 1 Press the MENU button, then press the TRACKING SET + or - button to select the NO NOISE BACKGROUND option.
- 2 Press the ENTER button to select the ON position.
- 3 Press the MENU button again.

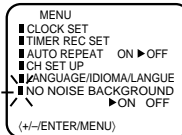
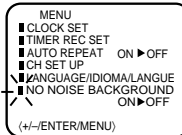



LOADING AND UNLOADING

Use only video cassette tapes marked **VHS**.

LOADING

Push the center of the tape until it is automatically retracted.

AUTOMATIC POWER ON

The VCR will turn on automatically and the POWER indicator will light.

AUTOMATIC PLAY

When loading a cassette tape without the erase prevention tab, playback will start immediately. Insert the cassette with its labeled side facing you. An inverted cassette cannot be inserted.

UNLOADING

To unload a cassette, press the STOP/EJECT button on the VCR twice. The first press will stop the tape in any mode. The second press will eject the tape. "▲" will appear on the screen for about 4 seconds.

AUTOMATIC EJECT

If the VCR automatically rewinds the tape to the beginning (AUTO REWIND FEATURE), the tape will be ejected automatically. (See the NOTE on page 19).

- NOTES:**
- Always eject the tape when not in use.
 - The cassette can be ejected even if the VCR is turn off.

PLAYBACK

To play a prerecorded cassette tape.

TO START PLAYBACK

CHECK BEFORE YOU BEGIN

Turn ON the TV and set to the video channel 3 or 4.

When a TV is connected with an audio/video cable, turn the TV and this VCR on and select the video input mode on the TV.

- 1 Load a prerecorded tape (When loading a cassette tape without the erase prevention tab, playback will start automatically).

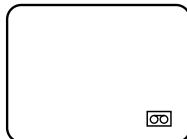

- 2 Press the PLAY button. Playback will start. "▶" will appear on the screen for about 4 seconds.



TO STOP PLAYBACK

Press the STOP button once. The tape will stop but remain fully loaded and ready to play. "■" will appear on the screen for about 4 seconds.



This VCR selects the playback tape speed SP, LP or SLP automatically.

TO REWIND OR FORWARD THE TAPE RAPIDLY

Press the REW button in the STOP mode.

"◀◀" will appear on the screen for about 4 seconds.



Press the F.FWD button in the STOP mode.

"▶▶" will appear on the screen for about 4 seconds.

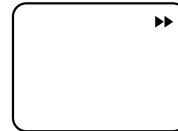

FORWARD/REVERSE PICTURE SEARCH

If you want to see the tape program during REW or F.FWD mode, press and hold the REW or F.FWD button again. The backward or forward visual search picture will be seen on the screen. Release the button to return to the REW or F.FWD mode.

DIGITAL TRACKING CONTROL

When a tape is played, the Digital Auto Tracking System automatically adjusts the tracking to obtain the best possible picture. If noise bars appear during playback, adjust the tracking manually:

- Press the TRACKING SET + or – button to obtain the best possible picture. To resume automatic tracking, press the AUTO TRACKING button.

ENGLISH



SPECIAL PLAYBACK

TO VISUALLY SEARCH FOR DESIRED POINTS

When either the F.FWD or REW button is pressed in the PLAYBACK mode, the speed search picture will appear. When pressed twice, the search picture will increase speed. Speed search time depends upon the speed used (SP, LP or SLP) during recording.

TO WATCH A STILL PICTURE

Press the PAUSE/STILL button in the PLAYBACK mode. Press the PAUSE/STILL button again to resume normal playback.

FRAME BY FRAME ADVANCE

Press the SLOW button during STILL playback. The still picture will advance by one frame each time you press the button. Hold the button for continuous frame by frame viewing. Press the PAUSE/STILL button again to resume normal playback.

- NOTES:**
- A few noise bars will appear on the picture during SPEED SEARCH and STILL.
 - The audio output is muted during SPEED SEARCH, STILL, FRAME ADVANCE and SLOW MOTION.
 - To prevent damage to the tape, special playback is automatically changed to the PLAYBACK mode after 5 minutes.

SLOW MOTION PLAYBACK

Press the SLOW button in the PLAYBACK mode. Playback will proceed at 1/10th of the normal speed. Press the PLAY button again to resume normal playback.

NOTE: SLOW TRACKING AND VERTICAL LOCK ADJUSTMENT

If noise bars appear in the picture during slow motion, press the TRACKING SET + or – button to reduce the noise bars.

If the still picture jitters excessively, press the TRACKING SET + or – button to stabilize the still picture.

TAPE SPEED AND RECORDING/PLAYBACK TIME

You can select the two different tape speed before recording.

TAPE SPEED	VIDEO CASSETTE TAPE	
	T120	T160
SP Standard Play	2 hours	2-2/3 hours
SLP Super Long Play	6 hours	8 hours

This VCR selects the playback tape speed SP, LP(Long Play) or SLP automatically.

TO WATCH A TAPE REPEATEDLY

CHECK BEFORE YOU BEGIN

- Turn ON the TV and set to the video channel 3 or 4.
- Press the POWER button to turn the VCR on.
- Press the TV/VCR selector button to select the VCR mode.

When a TV is connected with an audio/video cable, turn the TV and this VCR on, and select the video input mode on the TV.

- 1 Press the MENU button. Press the TRACKING SET + or – button to select the AUTO REPEAT option.

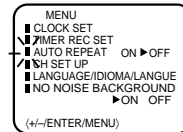

- 2 Press the ENTER button to select the ON position.
- 3 Press the MENU button. If you press the PLAY button, the tape will play over and over until the repeat mode is canceled.

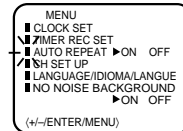

"↺" will appear if you press the CALL button. To remove the ↺ on the screen, press the CALL button again.

- NOTE:** To cancel repeat mode, follow the above steps 1 and 2, then press the ENTER button to select the OFF position. Press the MENU button to return to the TV.

RECORDING A TV PROGRAM

RECORDING AND VIEWING THE SAME TV PROGRAM

CHECK BEFORE YOU BEGIN

- Turn ON the TV and set to the video channel 3 or 4.
- Press the POWER button to turn the VCR on.
- Press the TV/VCR selector button to select the VCR mode.

When a TV is connected with an audio/video cable, turn the TV and this VCR on and select the video input mode on the TV.

- 1 Load a cassette tape with the erase prevention tab intact. The VCR will automatically turn on.
- 2 Press the SPEED selector button to select the desired tape speed SP or SLP. The counter and SP or SLP will appear on the screen for about 4 seconds.

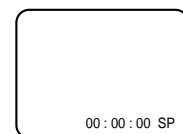
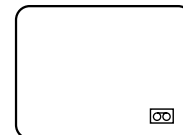



RECORDING A TV PROGRAM

VHF/UHF/CATV CHANNELS

TV	CATV
VHF 2-13	VHF 2-13
UHF 14-69	STD/HRC/IRC 14-36 (A) (W) 37-59 (AA) (WW) 60-85 (AAA) (ZZZ) 86-94 (86) (94) 95-99 (A-5) (A-1) 100-125 (100)(125) 01 (5A)

- 3** Press the direct channel selection buttons or the CHANNEL Up or Down button to select the channel to be recorded.
- 1-9 Press 0 twice and then 1-9 as required.
Example: To select 2, Press "002".
 - 10-19 Press 0 first and then the remaining 2 digits in order from left to right.
Example: Press 012 for "12".
 - 20-99 Press 2 digits in order.
Example: Press 22 for "22".
 - 100-125 Press the 3 digits in order.
Example: Press 110 for "110".

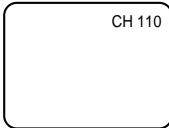

- 4** Press the REC/OTR button. "●" will appear on the screen for about 4 seconds and the REC indicator will light.

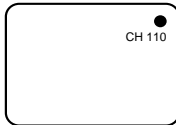

NOTE: Since the VCR has its own TV tuner, it is not actually necessary to have the TV turned on in order to make a recording. Turning on the TV merely allows confirmation of the proper channel settings on your VCR.

"●●" will appear on screen for about 4 seconds and the REC indicator will blink to continue pause mode.

NOTE: The pause function will be released after 5 minutes to prevent damage to the tape or the VCR. The VCR will change to the STOP mode.

NOTE: AUTO REWIND FEATURE
This VCR will automatically rewind the tape when the tape has ended (except during OTR and TIMER REC). It will also eject the tape and turn the VCR's power OFF.

RECORDING ONE PROGRAM WHILE WATCHING ANOTHER

While the VCR is recording, press the TV/VCR selector button to select the TV mode. The TV/VCR indicator will go off and recording will continue. Select the TV channel you want to watch by using the TV channel selector.

NOTE: Some CATV hookups do not permit viewing one channel while recording another. See pages 12 and 13.

TO PREVENT AN ACCIDENTAL RECORDING

After recording, break off the erase prevention tab if you do not wish to record over the tape.

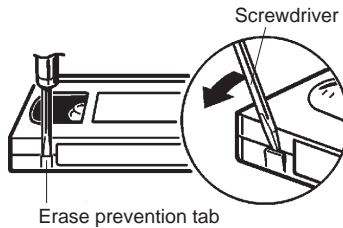

TO STOP RECORDING

Press the STOP button to stop recording. "■" will appear on screen for about 4 seconds.

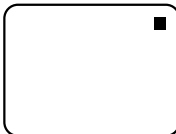

TO STOP RECORDING TEMPORARILY

Press the PAUSE/STILL button to avoid recording unwanted material. Press again or press the REC/OTR button to continue the recording.



TO RECORD AGAIN

Cover the hole with adhesive tape. Be careful the tape does not extend past the edges of the cassette housing.

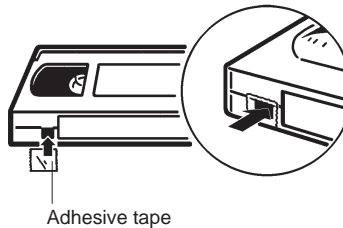



ONE-TOUCH TIMER RECORDING (OTR)

The One-touch Timer Recording feature provides a simple and convenient way to make a timed recording.

EXAMPLE: One-touch Timer Recording for 30 minutes.

CHECK BEFORE YOU BEGIN

- Turn ON the TV and set to the video channel 3 or 4.
- Press the POWER button to turn the VCR on.

When a TV is connected with an audio/video cable, turn the TV on and select the video input mode on the TV.

1 Load a cassette tape with the erase prevention tab intact.

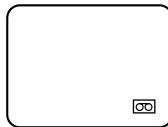

2 Press the SPEED selector button to select the desired tape speed SP or SLP.

The counter and SP or SLP will appear on the screen for about 4 seconds.

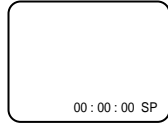

3 Press the direct channel selection buttons or the CHANNEL Up or Down button to select the channel to be recorded.

The channel number will appear on the screen for about 4 seconds.

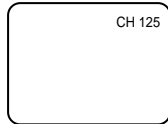

4 Press the REC/OTR button to begin recording. Press the button again to stop recording after 30 minutes. Each additional press of the REC/OTR button will increase recording time as shown in the chart below, up to a maximum of 5 hours. The OTR and recording time will appear on screen for about 4 seconds.

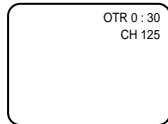

- NOTES:**
- Press the REC/OTR button to increase the time needed for recording (See the chart).
 - To cancel OTR, press the STOP button or turn off the power.

Press	Recording time
once	NORMAL REC
twice	0:30
3 times	1:00
4 times	1:30
5 times	2:00
6 times	3:00
7 times	4:00
8 times	5:00
9 times	NORMAL REC

SETTING THE TIMER RECORDING

Timer recording can be programmed on-screen with the remote control. The built-in timer allows automatic unattended recording of up to 8 programs within 1 month.

EXAMPLE: Program a timer recording for the 26th day, channel 125 (CATV), 11:00 - 11:30 PM on timer program number 1 (Tape speed: SLP).

CHECK BEFORE YOU BEGIN

- Turn on the TV and set to the video channel 3 or 4.
- Press the TV/VCR selector button to select the VCR mode.
- Load a video cassette with the erase prevention tab intact. The VCR will automatically turn on.
- Check that the clock and date are correct (see page 15).

When a TV is connected with an audio/video cable, turn the TV and this VCR on and select the video input mode on the TV.

1 Press the MENU button.

Check the TIMER REC SET option is selected, then press the ENTER button.

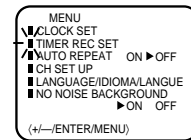

2 Press the TRACKING SET + or - button to select one of the program lines, then press the ENTER button.

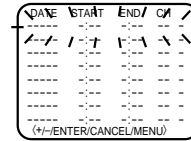

3 Press the TRACKING SET + or - button to select the date, then press the ENTER button.

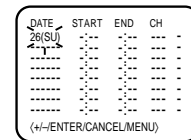

4 Set the start time, end time, channel and tape speed as in step 3.

NOTE: To record from external source, press the TRACKING SET + or - button and set the channel to "L". "L" will appear next to CH 125 (or 69).

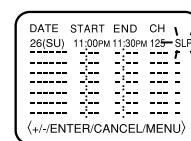

5 To enter other programs, repeat step 2 through 4. Or, press the MENU button twice to return to the normal screen.

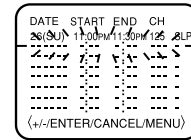

6 Press the TIMER REC button. The power will go off, the T.REC indicator will light and the VCR stands by for recording.

To cancel timer recording, press the button again and the T.REC indicator will go out.





DUPLICATING A VIDEO TAPE

If you connect the VCR to another VCR or camcorder, you can duplicate a previously recorded tape. Make all connections before turning on the power.

- 1 Load a blank cassette tape with the erase prevention tab intact into the recording VCR. Load a previously recorded tape into the playback VCR or CAMCORDER.

- 2 Press the INPUT SELECT button to select AUDIO/VIDEO input position. "LINE" will appear on the screen.

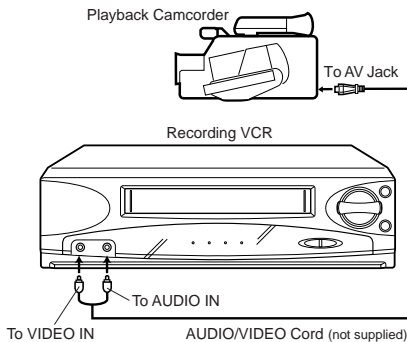
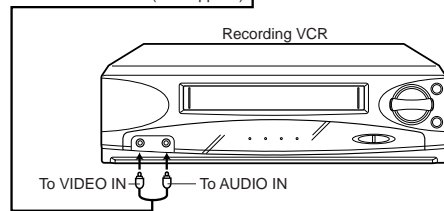
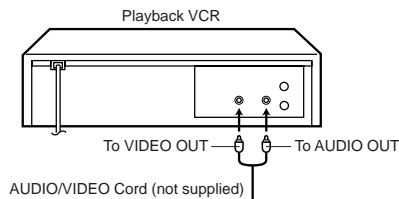

For duplicating a previously recorded tape from a camcorder, follow the camcorder manufacturer's instructions. A typical camcorder dubbing hookup is shown above.

If the external unit you are connecting to the VCR only has one audio output, then connect the output to the L input on the VCR only.

- 3 Press the REC/OTR button on the recording VCR, then press the PAUSE/STILL button.

- 4 Press the PLAY button on the playback VCR, then press the PAUSE/STILL button.

- 5 Press the PAUSE/STILL button on both the VCRs simultaneously to begin the duplicating process.

NOTES: • It is recommended that you set the SPEED to the SP mode on the recording VCR for best results.

- Unauthorized recording of copyrighted television programs, films, video tapes and other materials may infringe on the rights of copyright owners and violate copyright laws.

VIDEO HEAD CLEANING

VIDEO HEAD CLOGGING

The video heads are the means by which the VCR reads pictures from the tape during playback. In the unlikely event that the heads become dirty enough to be clogged, no picture will be played back. This can easily be determined if, during playback of a known good tape, there is good sound, but no picture (picture is extremely snowy). If this is the case, use a high quality head cleaning system or have them cleaned professionally.

VIDEO HEAD CLEANING

Video head cleaning is needed when the playback picture becomes unclear. This signifies that the heads are getting dirty and can occur when playing poor quality or damaged tapes. If the heads require cleaning, use an equivalent high quality chemical non-abrasive (wet) head cleaning tape or have them cleaned professionally. If playing a head cleaning tape in the VCR once does not improve the picture, play it several times before requesting service.

DO NOT ATTEMPT TO CLEAN THE VIDEO HEADS OR SERVICE THE UNIT BY REMOVING THE TOP COVER.

NOTES: • Video heads may eventually wear out and should be replaced when they fail to produce clear pictures.

- To help prevent video head clogging, use only good quality VHS tapes. Discard worn out tapes.





BEFORE REQUESTING SERVICE

Make sure by first checking the following points.

SYMPTOM	CAUSE	POSSIBLE SOLUTION	PAGE
POWER			
No power.	The AC power cord is not connected.	Connect the AC power cord to the AC outlet.	5
Although the power is on, it does not operate.	Cassette is not inserted.	Insert a video cassette.	17
TV BROADCAST RECEPTION			
A TV program that is selected by the VCR does not appear on the screen.	Antenna connection is not correct.	Connect it correctly.	10
	Antenna cable is disconnected.	Reconnect the antenna cable.	10
	The video channel is not in the correct position.	Set it to CH 3 or 4.	15
	The TV is not set to the video channel 3 or 4.	Set the TV channel selector to the 3 or 4 position.	15
	The TV/VCR selector is set at TV mode (The TV/VCR indicator is not lit).	Press the TV/VCR selector button (The TV/VCR indicator will light).	15
	INPUT SELECT is set to the LINE mode.	Press the INPUT SELECT button to select the TV mode.	22
A TV program selected by the VCR does not appear in color.	The TV/CATV menu option setting.	Set the TV/CATV menu option to select TV or CATV mode.	16
RECORDING			
TV recording does not work.	The erase prevention tab of the video cassette is broken off.	Place a piece of vinyl tape over the gap.	19
	INPUT SELECT is set to the LINE mode.	Press the INPUT SELECT button to select the TV mode.	22
Timer recording does not work.	The time is not set correctly.	Reset the present time.	15
	The recording start/end time is not set correctly.	Set the start/end time.	20
	The TIMER REC button has not been pressed (The T.REC indicator is not lit).	Press the TIMER REC button (The T.REC indicator will light).	20
PLAYBACK			
No picture on screen when playing back a recorded tape.	The TV is not set to the video channel 3 or 4.	Set to the video channel 3 or 4 or adjust the fine tuning button on your TV set.	15
Noise bars on screen.	Tracking adjustment beyond range of automatic tracking circuit.	Adjust tracking manually using the AUTO TRACKING button or the TRACKING SET + or - buttons on remote control.	17
	Video heads are dirty.	Have the video heads cleaned.	22
	The tape is worn or damaged.	Try another tape.	-

ENGLISH





SYMPTOM	CAUSE	POSSIBLE SOLUTION	PAGE
REMOTE CONTROL			
Remote control does not work.	It is not aimed at the remote sensor.	Aim it at the remote sensor.	6
	Distance too far or too much light in the room.	Operate within 15 feet (5 meters) reduce the light in the room.	6
	There is an obstacle in the path of the beam.	Clear the path of the beam.	6
	The batteries are weak.	Replace the batteries.	6
	The +, - polarity of the batteries are not inserted correctly.	Insert correctly.	6
TV programs cannot be seen using the TV selector.	The TV/VCR function is in the VCR mode.	Set to TV, or turn off the VCR power button.	-

SPECIFICATIONS

Video Head: 4 Rotary Heads
 Audio Track: MONO Sound - 1 Track
 Power Source: 120V, 60Hz
 Power Consumption: Approx. 8 watts
 Tuner: 181 Channel Freq. Synthesized
 VHF 2-13
 UHF 14-69
 CATV 14-36 (A)-(W)
 37-59 (AA)-(WW)
 60-85 (AAA)-(ZZZ)
 86-94 (86)-(94)
 95-99 (A-5)-(A-1)
 100-125 (100)-(125)
 01 (5A)
 RF Channel Output: Channel 3 or 4, Switchable
 Inputs/Outputs:
 Video: In (RCA) 1Vp-p/75 ohm
 Out (RCA) 1Vp-p/75 ohm
 Audio: In (RCA)-8dB/50K ohm
 Out (RCA)-8dB/1K ohm
 Antenna: UHF/VHF IN 75 ohm coaxial
 UHF/VHF OUT 75 ohm coaxial

F.FWD/REW Time: F. FWD: Approx. 4minutes and 50 seconds at 25°C (77°F)
 REW: Approx. 2minutes and 30 seconds at 25°C (77°F)
 (with T-120 Cassette Tape)
 Speed Search: SP - 3 & 5 X Normal Speed
 LP - 7 & 9 X Normal Speed
 SLP - 9 & 15 X Normal Speed
 Dimensions: 14-3/16"W x 3-3/4"H x 9"D
 Weight: 7.1 lbs
 Remote Control: Infrared, Direct Access,
 2 x AAA batteries (not supplied)
 Supplied accessories: Remote Control
 75 ohm Coaxial Cable

Specifications are subject to change without notice.

FRANÇAIS

	ATTENTION RISQUE DE CHOC ELECTRIQUE NE PAS OUVRIR	
ATTENTION: AFIN DE REDUIRE LES RISQUES DE CHOC ELECTRIQUE, NE PAS RETIRER LE COUVERCLE (OU LE PANNEAU ARRIERE). AUCUNE COMPOSANTE INTERNE NE PEUT ETRE REPARÉE PAR L'UTILISATEUR. CONFIEZ L'APPAREIL A UN TECHNICIEN QUALIFIE.		



Le signe représentant un éclair dans un triangle équilatéral a pour but d'avertir l'utilisateur du danger présenté par des pièces non isolées à l'intérieur de l'appareil et dont la tension est suffisante pour provoquer des décharges électriques dangereuses.



Le point d'exclamation dans un triangle équilatéral a pour but d'avertir l'utilisateur que des instructions importantes relatives à l'utilisation et à l'entretien se trouvent dans le manuel accompagnant l'appareil.

AVERTISSEMENT: AFIN D'EVITER TOUT RISQUE D'INCENDIE OU D'ELECTROCUTION, N'EXPOSEZ PAS CET APPAREIL A LA PLUIE NI A L'HUMIDITE.

ATTENTION: POUR PREVENIR LES CHOCES ELECTRIQUES, N'UTILISEZ PAS CETTE FICHE POLARISEE AVEC UNE RALLONGE, UNE PRISE DE COURANT OU UNE AUTRE SORTIE DE COURANT, SAUF SI LES LAMES PEUVENT ETRE INSEREES A FOND SANS EN LAISSER AUCUNE PARTIE A DECOUVERT.

REMARQUE: Nous vous recommandons de conserver tous les emballages pendant au moins 90 jours. Ils vous seront nécessaires si vous devez retourner votre produit à son lieu d'achat ou à Memorex.

AVERTISSEMENT: Cet appareil a fait l'objet de tests qui ont déterminé qu'il est en conformité avec les limites imposées pour les appareils numériques de la classe B, selon le chapitre 15, sur les règles de la FCC. Ces limites sont prescrites afin d'offrir une protection raisonnable contre toute interférence préjudiciable dans une installation résidentielle. Cet appareil produit, emploie et peut être la cause d'un rayonnement radioélectrique et, si l'installation et l'emploi ne sont pas conformes aux instructions, risque de présenter un brouillage nuisible aux radiocommunications. Toutefois, il est impossible de garantir qu'aucune interférence ne sera produite par une installation particulière. Si cet appareil est la source de brouillage nuisible à la réception des émissions radiophoniques ou télévisuelles, déterminé en allumant et en éteignant

plusieurs fois de suite l'appareil, l'utilisateur pourra tenter de résoudre ce problème de brouillage par une des mesures suivantes:

- Changer l'orientation ou l'installation de l'antenne de réception.
- Eloigner davantage l'appareil du récepteur.
- Brancher le cordon d'alimentation de l'appareil dans une prise ou sur un circuit séparé du récepteur.
- Consulter le distributeur ou un technicien expérimenté en radio/TV pour assistance.

ATTENTION: Tout changement ou toute modification n'étant pas autorisée de façon explicite par l'organisme responsable de la conformité aux règles de la FCC peut entraîner l'interdiction à l'utilisateur d'utiliser cet appareil.

IMPORTANTES MESURES DE SÉCURITÉ

1. Lisez les instructions

Lisez attentivement toutes les instructions sur le fonctionnement et la sécurité avant de mettre l'appareil en marche.

2. Conservez les instructions

Gardez les instructions, pour vous y référer plus tard, au besoin.

3. Tenez compte de ces mises en garde

Toutes les mises en garde imprimées sur l'appareil ou contenues dans le manuel d'instructions doivent être observées.

4. Observez les instructions

Toutes les instructions sur le fonctionnement et l'utilisation doivent être suivies.

2

5. Nettoyage

Débranchez l'appareil de la prise électrique avant de le nettoyer. N'utilisez pas de produits de nettoyage liquides ni en aérosol, mais essuyez l'appareil avec un linge humide.

6. Accessoires

Le fabricant de cet appareil ne conseille aucun accessoire car leur emploi peut être dangereux.

7. Eau et humidité

N'utilisez pas l'appareil dans des endroits humides ou près de l'eau, comme par exemple à proximité d'une baignoire, d'un évier de cuisine ou d'une salle de bain, dans un sous-sol humide ou autour d'une piscine.



IMPORTANTES MESURES DE SÉCURITÉ

8. Emplacement de l'appareil

Ne placez pas cet appareil vidéo sur un chariot, support, trépied ou table instable, car il pourrait en tomber, se casser et blesser sérieusement quelqu'un se trouvant à proximité.

8A. Si vous voulez déplacer

l'appareil avec le chariot sur lequel il est placé, procédez avec prudence, car des arrêts brusques, une force excessive ou des surfaces inégales peuvent causer le renversement de l'appareil et du chariot.

MISE EN GARDE EN CAS
D'UTILISATION D'UN CHARIOT
(Symbole fourni par la RETAC)



S3125A

9. Ventilation

Les fentes et les orifices se trouvant à l'endos et sous le boîtier de l'appareil sont destinées à assurer sa ventilation de manière à ce qu'il fonctionne sans anomalie et qu'il ne soit pas exposé à une surchauffe. N'obstruez pas ces orifices d'aération, en plaçant l'appareil sur une surface molle, comme un lit, un divan ou un tapis. Ne le placez pas non plus près ou au-dessus d'un radiateur ou d'une bouche de chauffage, ni sur une étagère ou dans un meuble fermé, dont les parois pourraient bloquer la circulation d'air autour de l'appareil. Suivez les instructions du fabricant.

10. Source d'alimentation

Cet appareil ne peut être raccordé qu'à la source d'alimentation indiquée sur sa plaque signalétique. Si vous ne connaissez pas la tension de votre source de courant, questionnez votre marchand ou votre compagnie d'électricité locale. Pour les appareils destinés à être alimentés par des piles ou autres sources de courant, consultez le manuel d'instructions.

11. Mise à la terre ou polarisation

Cet appareil est doté d'une fiche polarisée de courant alternatif (une lame plus large que l'autre) qui ne peut se brancher sur la prise que d'une seule façon. S'il vous est impossible de la brancher sur la prise, essayez de l'inverser. Si c'est toujours impossible, demandez à un électricien de vous remplacer la prise désuète. N'essayez pas de neutraliser l'objectif sécuritaire de la fiche polarisée si votre appareil est doté d'une fiche à 3 lames de mise à la terre. Cette fiche peut se brancher seulement sur une prise électrique de mise à la terre. Ceci est aussi un dispositif de sécurité.

12. Protection du cordon d'alimentation

Le cordon d'alimentation doit être acheminé de façon à ne pas être écrasé ni coincé. Il faut aussi faire attention aux fiches, prises et points de sortie de l'appareil.

13. Orage électrique

Pour éviter les dommages causés par la foudre ou les soudaines hausses de tension, débranchez l'appareil de la prise électrique et déconnectez l'antenne ou le système de câblodistribution, si l'appareil doit rester sans surveillance et inutilisé pendant une longue période.

14. Lignes de haute tension

L'antenne extérieure ne doit pas être placée à proximité de lignes d'alimentation aériennes ni de circuits de courant, ni de telle façon qu'elle pourrait toucher ces lignes ou circuits en tombant. Pendant l'installation de l'antenne extérieure, il faut veiller à ne pas toucher ces lignes ou circuits car leur contact peut être fatal.

15. Surcharge

Ne surchargez pas les prises électriques murales ni les cordons de rallonge, car cela risque de causer un incendie ou des chocs électriques.

16. Pénétration de liquide ou d'un corps étranger

Veillez à ne pas laisser tomber un objet ni à laisser pénétrer un liquide dans les ouvertures de l'appareil, car cela peut toucher des points de tension dangereux, causer un court-circuit, un incendie ou des chocs électriques. Ne versez jamais de liquide sur l'appareil.

17. Mise à la terre de l'antenne extérieure

Si une antenne extérieure ou un système de transmission par câble est relié à l'appareil, vous devez vous assurer que l'antenne ou le système de transmission par câble sont convenablement mis à la terre de manière à être protégé, dans toute la mesure du possible, contre les surtensions et les charges d'électricité statique.

La section 810 du code national de l'électricité (ANSI/NFPA 70) vous renseigne sur les moyens corrects de mettre le mât et la structure de support à la terre, de la mise à la terre du fil de descente vers un élément de décharge de l'antenne, et du raccordement des électrodes de mise à la terre.

18. Service ou réparation

Le consommateur ne doit pas essayer de réparer l'appareil lui-même, mais doit se limiter aux réglages décrits dans le manuel d'instructions. En cas de besoin, confiez l'appareil à un centre de service autorisé.

FRANÇAIS



IMPORTANTES MESURES DE SÉCURITÉ

19. Dommages exigeant des réparations

L'appareil doit être débranché de la prise électrique et confié à un réparateur qualifié si:

- La fiche ou le cordon d'alimentation a été endommagé;
- Un objet est tombé ou un liquide a pénétré à l'intérieur de l'appareil;
- L'appareil a été exposé à la pluie;
- L'appareil ne fonctionne pas convenablement quand vous suivez les instructions. Effectuez seulement les réglages expliqués dans le manuel d'instructions, car des réglages inadéquats peuvent endommager sérieusement l'appareil, qui exigera alors des réparations coûteuses par un technicien qualifié pour retrouver son bon état de fonctionnement;
- L'appareil est tombé ou son boîtier a été endommagé;
- Le fonctionnement de l'appareil a changé de façon marquante.

20. Pièces de rechange

Quand il est nécessaire de remplacer certaines pièces de l'appareil, assurez-vous que le réparateur utilise les pièces recommandées par le fabricant ou ayant les mêmes caractéristiques que les pièces originales. Le remplacement par des pièces non autorisées peut causer un incendie, des chocs électriques ou d'autres accidents.

21. Vérification de sécurité

Après service ou réparation, demandez au technicien d'effectuer des vérifications de sécurité pour s'assurer que l'appareil est en bon état de fonctionnement.

22. Montage au mur ou au plafond

Cet appareil ne peut être fixé au mur seulement si c'est recommandé par le fabricant.

23. Chaleur

N'exposez pas cet appareil à des sources de chaleur, comme des radiateurs, bouches de chauffage, cuisinières ou autres appareils dégageant ou produisant de la chaleur, y compris un amplificateur.

24. Remarque pour l'installateur de câblodistribution

Cet avis est destiné à lui rappeler l'article 820-40 du Code national de l'électricité (NEC) qui donne les lignes de conduite sur la mise à la terre correcte et qui stipule que "la mise à la terre du câble doit être raccordée à un système de mise à la terre de l'édifice, aussi près que possible de son point d'entrée".

EXEMPLE DE LA MISE A LA TERRE DE L'ANTENNE SELON LES INSTRUCTIONS DU CODE DE L'ELECTRICITE

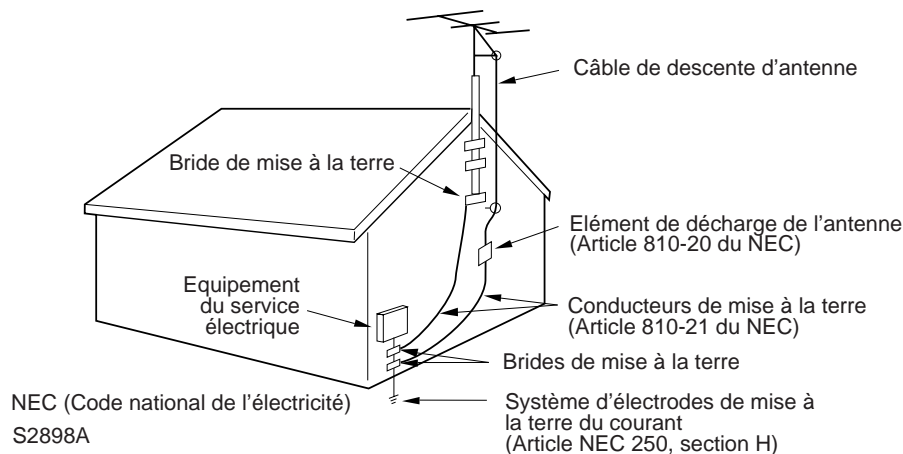



PRÉCAUTIONS

CONDENSATION D'HUMIDITÉ

N'UTILISEZ PAS CE MAGNETOSCOPE PENDANT AU MOINS DEUX A TROIS HEURES QUAND L'HUMIDITÉ DANS L'AIR PRODUIT DE LA CONDENSATION DANS L'APPAREIL.

QUE SIGNIFIE LA CONDENSATION?

Par exemple, quand on verse un liquide chaud dans un verre froid, de la vapeur d'humidité se condense sur la surface du verre et forme de la buée. C'est de la condensation.

DANS LES CAS SUIVANTS, DE LA CONDENSATION PEUT SE DEPOSER SUR L'APPAREIL:

- Quand vous déplacez l'appareil d'un endroit froid à un endroit chaud.
- Après avoir chauffé une pièce froide ou si l'humidité ambiante est très élevée.

SI UNE DE CES SITUATIONS SE PRESENTE,

Branchez le cordon d'alimentation à une prise du CA, mettez l'appareil en circuit et laissez-le à la température ambiante jusqu'à ce que la condensation disparaisse. Selon les conditions ambiantes, cela peut prendre de deux à trois heures.

EMPLACEMENT ET MANIPULATION

- Si vous sentez une décharge statique quand vous touchez l'appareil et s'il ne fonctionne pas, débranchez-le simplement de la prise murale, attendez 10 minutes puis branchez-le à nouveau. L'appareil devrait fonctionner normalement.
- Evitez les chaleurs et les froids extrêmes. (41°F/5°C-104°F/40°C)
- Ne placez pas l'appareil à proximité ou sur des appareils pouvant causer des interférences électromagnétiques, comme un téléviseur, un haut-parleur, etc., car cela peut affecter négativement le fonctionnement de l'appareil en déformant l'image ou/et le son ou en créant des parasites.
- Evitez les endroits très humides et/ou poussiéreux.
- Les orifices d'aération empêchent le surchauffage. Ne bloquez pas et ne couvrez pas ces orifices. Evitez tout particulièrement de couvrir les orifices d'objets mous comme du tissu ou du papier.
- N'insérez pas les doigts ni aucun autre objet dans le compartiment à cassette. Ne vaporisez pas de nettoyant ni de cire sur l'appareil et n'utilisez pas de l'air forcé pour enlever la poussière.
- Evitez les endroits sujets à vibrations. Placez toujours l'appareil à l'horizontale (à plat).

- Ne placez pas l'appareil près de vases à fleurs, d'un évier, etc., car la pénétration d'un liquide à l'intérieur peut causer de sérieux dommages. Si cela se produit, débranchez immédiatement l'appareil du CA et contactez un réparateur qualifié avant d'essayer de le remettre en marche.
- Quand vous avez terminé d'utiliser l'appareil, retirez la cassette du compartiment et mettez l'appareil hors circuit.
- Si vous vous absentez de votre domicile pour une période prolongée, débranchez le cordon d'alimentation de la prise électrique du CA.
- Pour protéger le magnétoscope en cas d'orage, débranchez le cordon d'alimentation de la prise murale et déconnectez l'antenne.

SOURCE D'ALIMENTATION

UTILISATION DU CA

Utilisez le cordon d'alimentation polarisé du CA fourni avec l'appareil. Branchez la fiche du cordon de l'appareil sur une prise électrique polarisée du CA de 120 volts 60 hertz.

PROTECTEURS DE SURTENSION:

Il est recommandé d'utiliser un protecteur de surtension pour le raccordement c.a. Les éclairs, la foudre et les pointes de courant NE SONT PAS couvertes par la garantie pour ce produit.

REMARQUES:

1. Ne branchez jamais le cordon du CA sur une prise à tension autre que celle spécifiée (120 volts, 60 hertz) et utilisez seulement le cordon d'alimentation fourni.
2. S'il est impossible d'insérer la fiche polarisée dans une prise du CA non polarisée, n'essayez pas de couper ni de limer la lame la plus large, mais demandez à un électricien de remplacer la prise défectueuse.

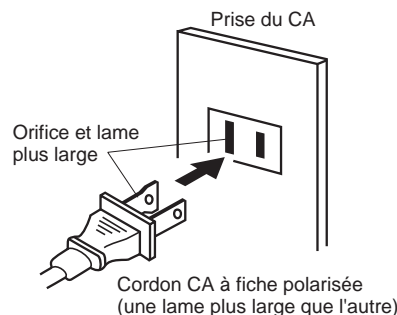



PRÉCAUTIONS

PRÉCAUTIONS À PRENDRE AVEC LES PILES

Quand vous insérez les piles dans la télécommande, observez les précautions suivantes:

- Utilisez seulement des piles de format et de genre spécifiés.
- Quand vous insérez les piles, assurez-vous d'observer leur polarité, tel qu'indiqué à l'intérieur du compartiment. Si vous inversez les piles, vous pouvez endommager la télécommande.
- Ne mélangez pas des piles de genres différents, par exemple des piles alcalines avec des piles au carbone-zinc, ou des piles usagées avec de nouvelles piles.
- Si l'appareil ne doit pas être utilisé pendant un certain temps, retirez les piles du compartiment pour éviter qu'elles coulent et endommagent la télécommande.
- N'essayez pas de recharger des piles non rechargeables, car elles peuvent surchauffer et éclater. Suivez les instructions du fabricant des piles.

INSERTION DES PILES

- Ouvrez le couvercle du compartiment à piles.
- Insérez deux piles "AAA".
- Fermez le couvercle.

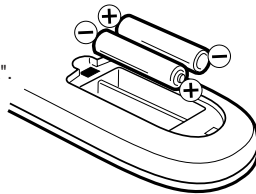

DISTANCE EFFICACE DE FONCTIONNEMENT DE LA TELECOMMANDE

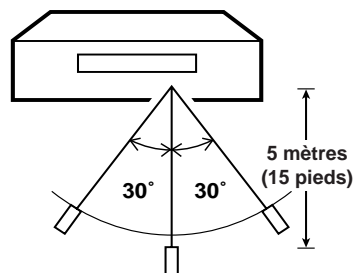

- REMARQUES:**
- Si les rayons du soleil, la lueur d'une lampe incandescente ou fluorescente ou une autre lumière puissante tombent sur le capteur de la télécommande, le fonctionnement de l'appareil peut être irrégulier.
 - La télécommande peut ne pas fonctionner s'il y a un obstacle entre cette dernière et l'appareil.

6

CARACTÉRISTIQUES

Technologie procurant une image de haute qualité (HQ) - Ce magnétoscope portant l'indication "HQ" incorpore les derniers progrès de la technologie VHS de pointe. Il comprend un dispositif de perfectionnement de l'image qui accentue les détails du signal enregistré et offre une image de la meilleure qualité possible à la lecture. Il est compatible avec tous les autres magnétoscopes de format VHS.

4 têtes vidéo - Offre une image de qualité optimale quel que soit le mode de lecture.

Minuterie programmable pour 8 émissions/un mois avec fonctions quotidienne/hebdomadaire - La minuterie incorporée permet d'enregistrer en votre absence jusqu'à 8 émissions télédiffusées jusqu'à un mois à l'avance. Il est aussi possible d'enregistrer une émission diffusée à la même heure chaque jour ou chaque semaine.

Affichage sur écran et programmation - Lorsque l'on sélectionne un canal ou que l'on effectue d'autres modifications, le téléviseur montrera un indicateur sur l'écran pendant quelques secondes. Les réglages d'horloge, du chronorupteur et autres opérations de réglage peuvent être exécutées en utilisant un système de menu d'affichage sur écran.

Alignement numérique automatique - Règle automatiquement l'alignement pendant la lecture afin d'obtenir la meilleure image possible.

Système de syntonisation 181 canaux - Peut capter tous les canaux VHF et UHF standard et jusqu'à 113 canaux câblodistribués.

Enregistrement simplifié une touche (OTR) - En pressant simplement la touche REC/OTR, l'appareil peut être programmé pour commencer à enregistrer immédiatement pendant une durée maximale de 5 heures.

Mise en circuit automatique - Quand vous insérez dans l'appareil une cassette, l'appareil se met automatiquement en circuit.

Lecture automatique - Quand vous insérez une cassette sans languette de protection, le magnétoscope se met automatiquement en circuit et la lecture commence.





TABLE DES MATIÈRES

ATTENTION

IMPORTANTES MESURES DE SÉCURITÉ	2
PRÉCAUTIONS	5

PRÉPARATIFS

CARACTÉRISTIQUES	6
EMPLACEMENT DES COMMANDES	8
CONNEXIONS DE BASE	10
CONNEXIONS DE CATV (CÂBLE)	12
CONNEXIONS AUDIO/VIDÉO	14
RÉGLAGE DU CANAL VIDÉO	15
SÉLECTION DE LA LANGUE D'AFFICHAGE	15
MISE À L'HEURE DE L'HORLOGE	15
PROGRAMMATION DES CANAUX EN MÉMOIRE	16
DISPOSITIF D'ÉLIMINATION DE PARASITES (ÉCRAN À FOND BLEU)	16

LECTURE

INSERTION ET RETRAIT DE LA CASSETTE VIDÉO	17
LECTURE	17
MODES DE LECTURE	18

ENREGISTREMENT

ENREGISTREMENT D'UNE ÉMISSION DE TÉLÉVISION	18
ENREGISTREMENT SIMPLIFIÉ UNE TOUCHE (OTR)	20
PROGRAMMATION D'UN ENREGISTREMENT PAR MINUTERIE	20

RENSEIGNEMENTS SUPPLÉMENTAIRES

AFFICHAGE DES FONCTIONS À L'ÉCRAN	21
COPIE D'UNE VIDÉOCASSETTE	22
NETTOYAGE DES TÊTES VIDÉO	22
GUIDE DE DÉPISTAGE DES PANNES	23
FICHE TECHNIQUE	dernière page

Rebobinage/arrêt/éjection/mise hors circuit automatiques - Pendant la lecture, l'enregistrement ou l'avance rapide, quand la bande arrive au bout de sa course, elle s'arrête automatiquement, se rebobine, s'arrête puis la bande est éjectée et le magnétoscope se met hors circuit.

Système de lecture répétée automatique - Lorsque la fonction AUTO REPEAT (répétition automatique) est activée, le magnétoscope effectue la lecture de la vidéocassette dans l'appareil, en la répétant sans arrêt.

Affichage à l'écran en 3 langues - Ce téléviseur offre l'affichage à l'écran en 3 langues différentes: anglais, espagnol ou français.

Ralenti - Ce magnétoscope permet le ralenti à vitesse, qui offre une lecture stable, non parasitée à 1/10e la vitesse de lecture normale.

Avance trame par trame - Pressez la touche de ralenti pendant la lecture pour faire avancer l'image une trame à la fois.

Compteur de bande en temps réel - Le compteur affiche sur l'écran la durée écoulée en heures, minutes et secondes, et peut être utilisé pour localiser les enregistrements.

Recherche d'image à 2 vitesses - 3 ou 5 fois la vitesse normale en mode SP (7x ou 9x en mode LP et 9x ou 15x en mode SLP).

Lecture à 3 vitesses - Choix de 3 vitesses (SP, LP, SLP) pour reproduire la bande.

Enregistrement à 2 vitesses - Choix de 2 vitesses (SP, SLP) pour enregistrer la bande.

Prises d'entrée audio/vidéo avant - Un magnétoscope ou un autre appareil vidéo peut être connecté à ces prises pour effectuer un doublage.



EMPLACEMENT DES COMMANDES

VUE AVANT

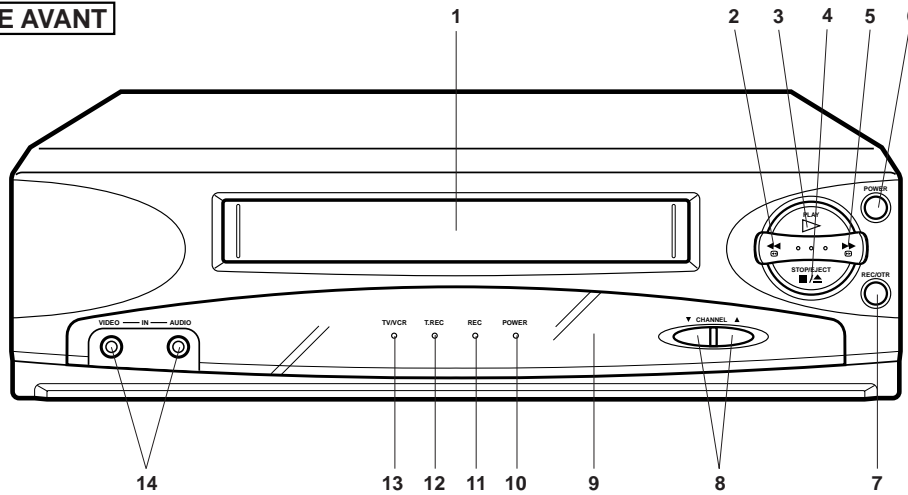

TÉLÉCOMMANDE

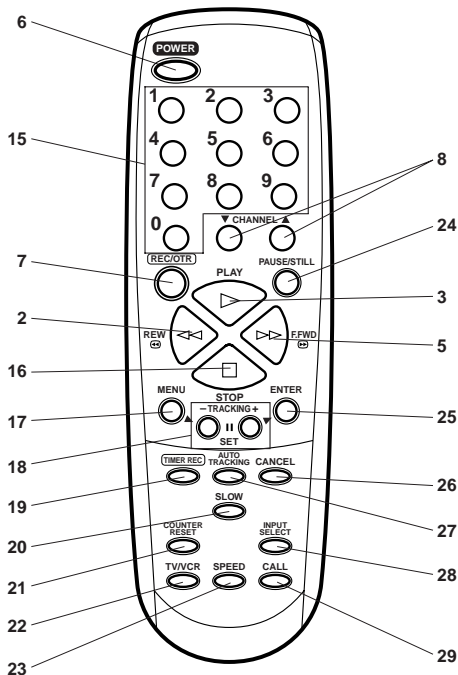

1. **Compartiment à cassette** - Insérez la vidéocassette dans ce compartiment et retirez-la après son éjection.
2. **Touche de rebobinage (REW)** - En mode d'arrêt, cette touche fait défiler rapidement la bande en marche arrière. En mode de lecture, cette touche actionne la recherche rapide en marche arrière.
3. **Touche de lecture (PLAY)** - Pressez pour reproduire une bande pré-enregistrée.
4. **Touche d'arrêt/éjection (STOP/EJECT)**- Pressez une fois pour arrêter la bande à n'importe quel mode. Pressez une seconde fois pour éjecter la cassette.
5. **Touche d'avance rapide (F.FWD)** - En mode d'arrêt, cette touche fait défiler rapidement la bande en marche avant. En mode de lecture, cette touche actionne la recherche rapide en marche avant.
6. **Interrupteur (POWER)** - Pour mettre le magnétoscope en ou hors circuit.
7. **Touche d'enregistrement/enregistrement simplifié (REC/OTR)** - Pressez une fois pour commencer un enregistrement ordinaire. Pressez plusieurs fois pour activer l'enregistrement simplifié une touche (REC/OTR).
8. **Sélecteurs de canaux (Dessus/Bas)** - Pour choisir un canal dont vous voulez regarder ou enregistrer l'émission.
9. **Capteur de la télécommande** - Les signaux provenant de la télécommande sont reçus par ce capteur.
10. **Voyant d'alimentation (POWER)** - S'allume lorsque l'appareil est mis en circuit.
11. **Voyant REC** - S'allume durant l'enregistrement.
12. **Voyant T.REC** - S'allume quand l'appareil est en mode d'enregistrement par minuterie.
13. **Voyant TV/VCR** - S'allume lorsqu'à partir du sélecteur téléviseur/magnétoscope (TV/VCR), le mode magnétoscope (VCR) est sélectionné.





VUE ARRIERE

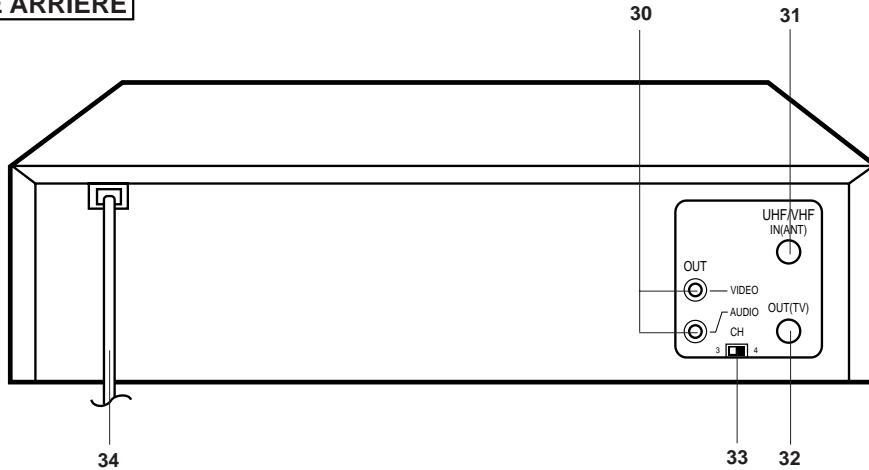

FRANÇAIS

14. **Prises d'entrée audio/vidéo situées à l'avant de l'appareil (VIDEO/AUDIO IN)** - Pour raccorder les câbles d'entrée des signaux audio/vidéo provenant d'une source extérieure.
15. **Touches numériques d'accès direct (0 à 9)** - Permet l'accès direct à tout canal de télévision.
16. **Touche d'arrêt (STOP)** - Pressez une fois pour arrêter le défilement de la bande.
17. **Touche de menu (MENU)** - Pressez pour faire apparaître le menu à l'écran.
18. **Touches de réglage en ordre croissant/décroissant (TRACKING SET + / -)** - Pendant la lecture, elles sont utilisées pour ajuster manuellement l'alignement. Utilisées pour régler ou ajuster le mode de menu.
19. **Touche d'enregistrement programmé (TIMER REC)** - Pour programmer un enregistrement par minuterie (La programmation de la minuterie doit être réglée).
20. **Touche de ralenti (SLOW)** - Pressez pour effectuer la lecture au ralenti ou pour faire avancer l'image, trame par trame en mode d'arrêt sur image.
21. **Touche de remise à zéro du compteur (COUNTER RESET)** - Pour remettre le compteur de bande à zéro (00:00:00).
22. **Sélecteur téléviseur/magnétoscope (TV/VCR)** - Pour choisir de regarder une émission télévisée ou enregistrée.
23. **Sélecteur de vitesse de bande (SPEED SP/SLP)** - Pour choisir la vitesse d'enregistrement.
24. **Touche de pause/arrêt sur image (PAUSE/STILL)** - Pendant l'enregistrement, sert à arrêter temporairement la bande. Le voyant "●■" apparaît à l'affichage. Pendant la lecture, arrête la bande et procure une image fixe à l'écran.
25. **Touche d'entrée (ENTER)** - Pour confirmer la sélection d'une donnée lorsque le menu apparaît à l'écran.
26. **Touche d'annulation (CANCEL)** - Cette touche sert à effacer de la mémoire, une programmation d'enregistrement par minuterie.
27. **Touche d'alignement numérique automatique (AUTO TRACKING)** - Permet le réglage automatique ou manuel de l'alignement afin de minimiser les parasites visuels pendant la lecture.
28. **Touche de sélection du signal d'entrée (INPUT SELECT)** - Permet de sélectionner la source du signal vidéo transmis au téléviseur, pour qu'il provienne du magnétoscope ou d'une source externe.
29. **Touche de rappel (CALL)** - Pour afficher l'heure et la date, le canal, le compteur, la sélection de vitesse et le mode magnétoscope à l'écran du téléviseur.
30. **Prises de sortie audio/vidéo (AUDIO/VIDEO OUT)** - Pour la sortie des signaux audio et vidéo vers un téléviseur, un amplificateur ou un magnétoscope.
31. **Prise d'entrée d'antenne UHF/VHF (ANT)** - Raccordez à cette prise une antenne UHF/VHF ou le câble du système de câblodistribution.
32. **Prise de sortie d'antenne UHF/VHF (TV)** - Pour la sortie des signaux UHF/VHF ou du système de câblodistribution vers le téléviseur.
33. **Sélecteur de canal 3/4** - Pour choisir le canal par lequel les signaux du magnétoscope sont transmis au téléviseur.
34. **Cordon d'alimentation du CA** - Pour brancher l'appareil sur une prise de 120 volts, 60 hertz.





CONNEXIONS DE BASE

Si vous utilisez une antenne, suivez les instructions de la présente page et de la suivante. Si vous êtes abonné à un service de câblodistribution (CATV), voyez les instructions de la page 12.

RACCORDEMENT DE L'ANTENNE AU MAGNETOSCOPE

Votre magnétoscope doit être raccordé "entre" le téléviseur et l'antenne. D'abord, déconnectez l'antenne du téléviseur et raccordez-la au magnétoscope. Ensuite, raccordez le magnétoscope au téléviseur. Vous trouverez ci-dessous les trois méthodes courantes de raccorder une antenne à un magnétoscope. Trouvez le genre de système d'antenne que vous utilisez et suivez le diagramme de raccordement approprié.

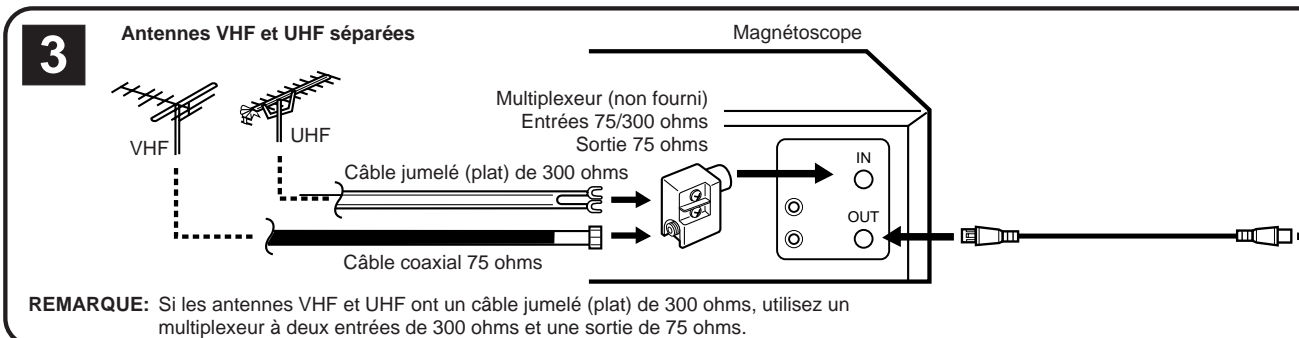
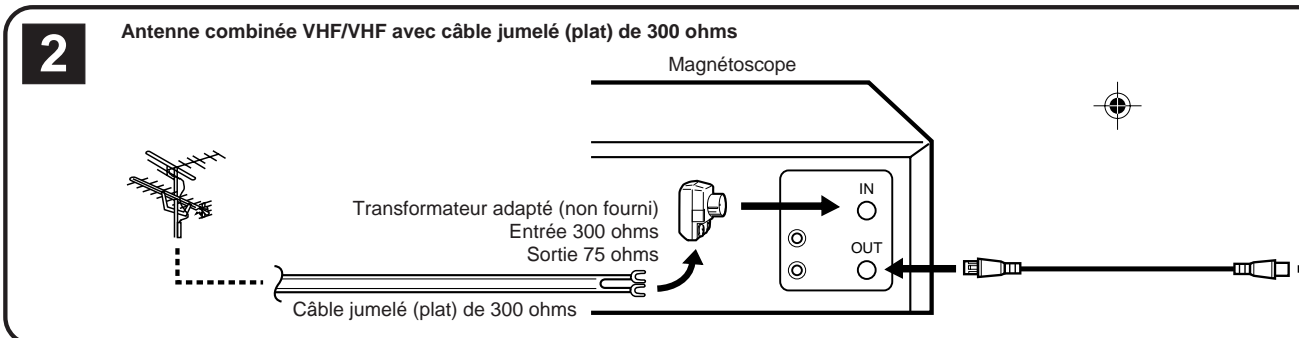
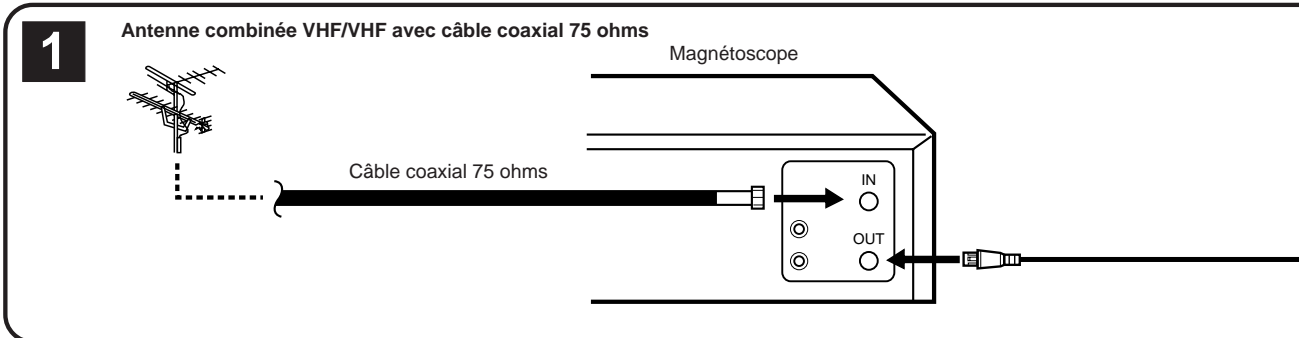

- REMARQUES:**
- L'image obtenue par le magnétoscope sera de bonne qualité seulement si le signal capté par l'antenne est suffisamment bon. Raccordez correctement l'antenne au magnétoscope.
 - Pour obtenir un enregistrement de meilleure qualité, il n'est pas recommandé d'utiliser une antenne intérieure ou télescopique, mais plutôt une antenne extérieure.
 - Si vous n'êtes pas certain d'effectuer un raccordement correct, veuillez vous adresser à un technicien qualifié.





RACCORDEMENT DU MAGNÉSCOPE AU TÉLÉVISEUR

Après avoir relié l'antenne au magnéscope, raccordez le magnéscope au téléviseur. Vous trouverez ci-dessous les trois méthodes courantes de raccorder le magnéscope au téléviseur. Trouvez le genre de téléviseur que vous utilisez et suivez le diagramme de raccordement approprié.

Ce magnéscope possède une seule sortie d'antenne de 75 ohms, pour le raccordement au téléviseur. Si votre téléviseur possède des antennes VHF et UHF séparées (numéros 2 et 3 ci-dessous), utilisez un multiplexeur pour raccorder le magnéscope au téléviseur pour la réception des signaux VHF et UHF.

FRANÇAIS

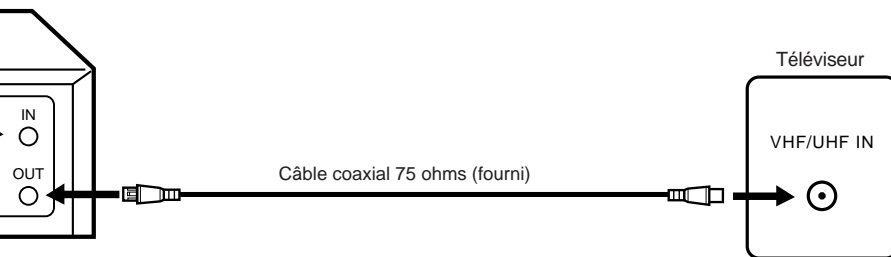

REMARQUE:
Si une antenne VHF ou UHF est utilisée, réglez l'option menu TV/CATV au mode "TV".

Téléviseur avec une seule entrée d'antenne VHF/UHF de 75 ohms

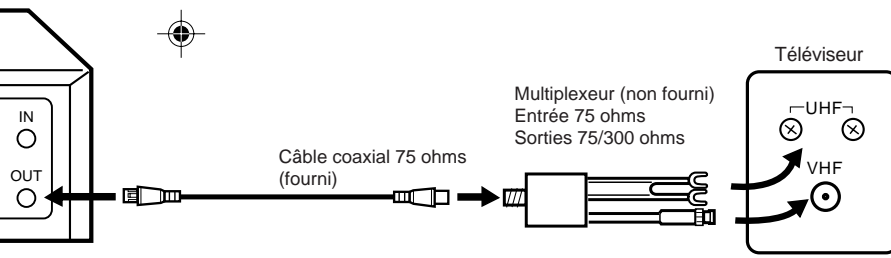

REMARQUE:
Si une antenne VHF ou UHF est utilisée, réglez l'option menu TV/CATV au mode "TV".

Téléviseur avec entrées d'antenne UHF de 300 ohms et VHF de 75 ohms

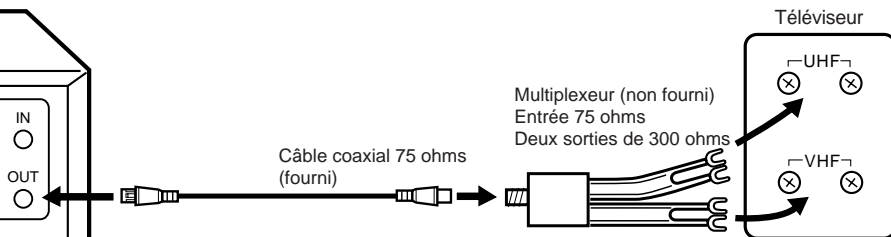

REMARQUE:
Si une antenne VHF ou UHF est utilisée, réglez l'option menu TV/CATV au mode "TV".

Téléviseur avec entrées d'antenne UHF de 300 ohms et VHF de 300 ohms





CONNEXIONS DE CATV (CÂBLE)

De nombreuses compagnies de câblodistribution offrent leurs services pour la réception de canaux supplémentaires y compris ceux de la télévision payante. Cet appareil peut capter une gamme étendue de canaux et peut capter la plupart des canaux offerts par la compagnie de câblodistribution sans avoir besoin d'un convertisseur, sauf pour les canaux dont le signal est brouillé intentionnellement. Si vous êtes abonné à un canal spécial dont les signaux sont brouillés, vous devez utiliser un décodeur spécial pour obtenir une bonne réception.

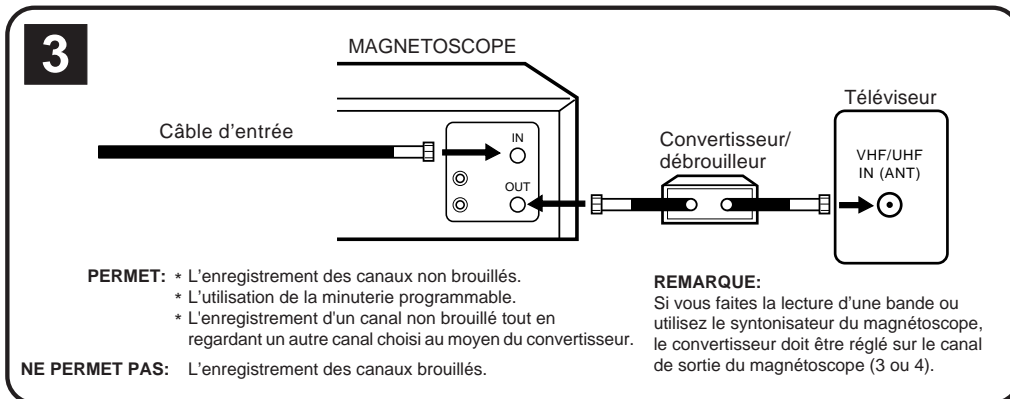
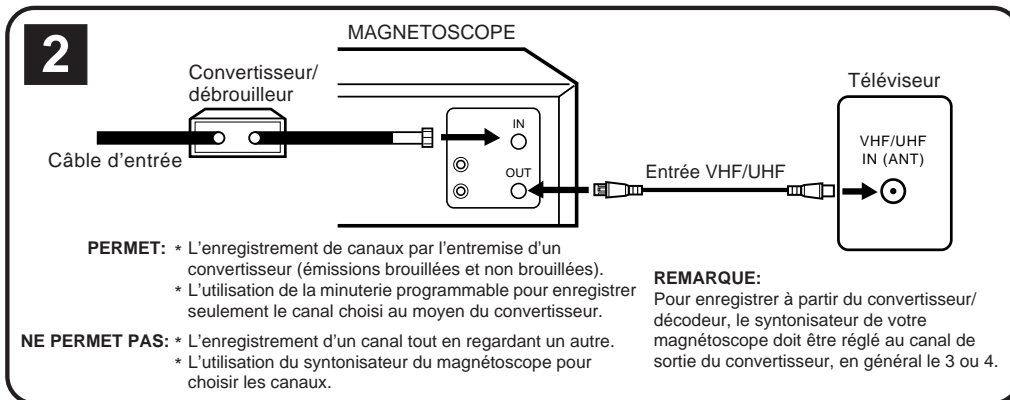
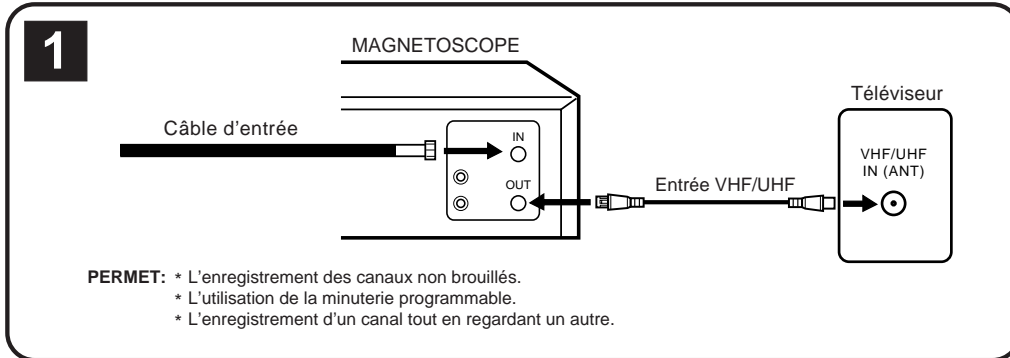

REMARQUE: Quand le convertisseur/débrouilleur est placé avant le magnétoscope, ce dernier doit être réglé au canal de sortie du convertisseur/débrouilleur, en général le 3 ou le 4.

12





IMPORTANT: S'assurer que l'option menu TV/CATV soit réglée au mode "CATV".

Ce magnétoscope ne peut pas décoder les émissions brouillées, car il n'est pas équipé d'un circuit décodeur (démodulateur). Par conséquent, pour recevoir les émissions brouillées, vous devez utiliser un décodeur (démodulateur), en général disponible chez les compagnies de câblodistribution. Consultez la vôtre pour obtenir de plus amples renseignements. Il existe plusieurs façons de raccorder le magnétoscope à un système de câblodistribution. Voici les six façons les plus courantes.

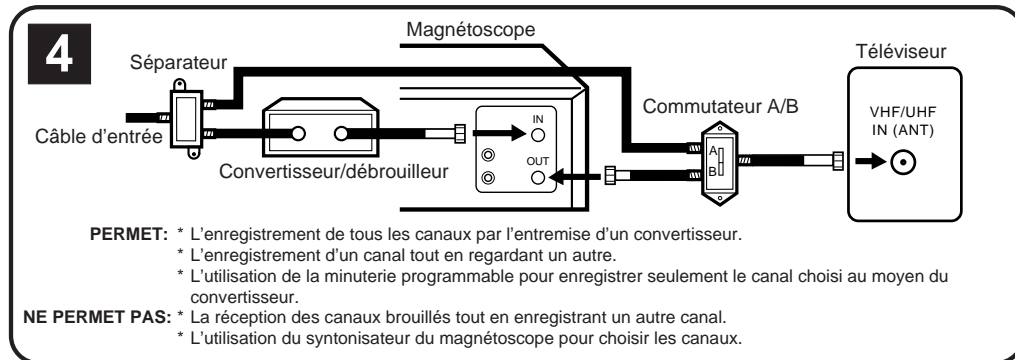

FRANÇAIS

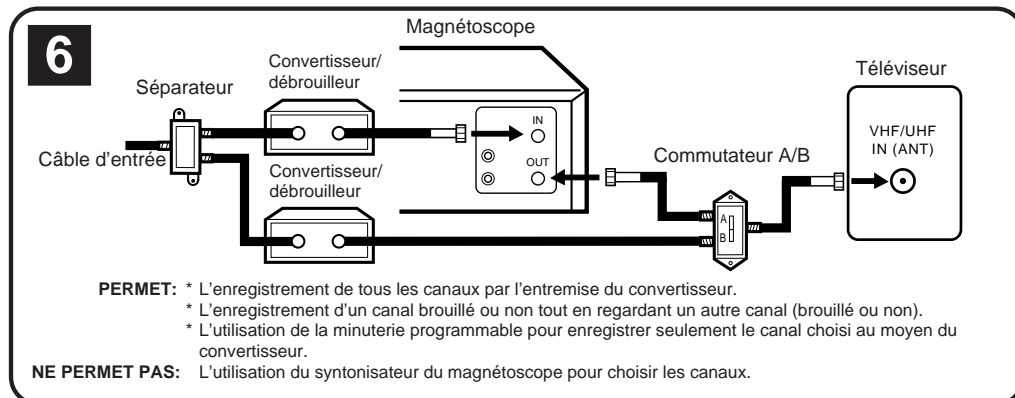
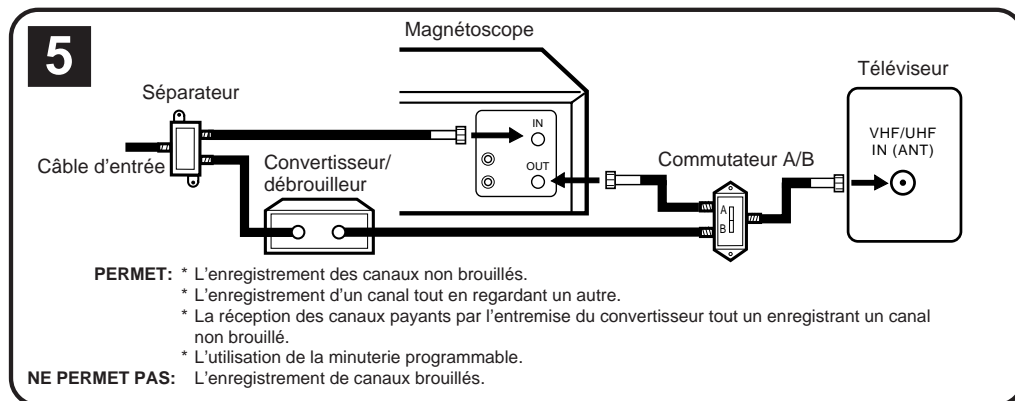



CONNEXIONS AUDIO/VIDÉO

Si le téléviseur est doté de bornes AUDIO IN (entrée audio) et VIDEO IN (entrée vidéo), il est possible de raccorder le magnétoscope à ces bornes pour recevoir une image et un son de meilleure qualité. Si vous disposez d'une chaîne stéréo, il est possible de raccorder la chaîne stéréophonique sur le magnétoscope afin d'augmenter la puissance de la reproduction sonore.

CONNEXIONS AUDIO/VIDÉO

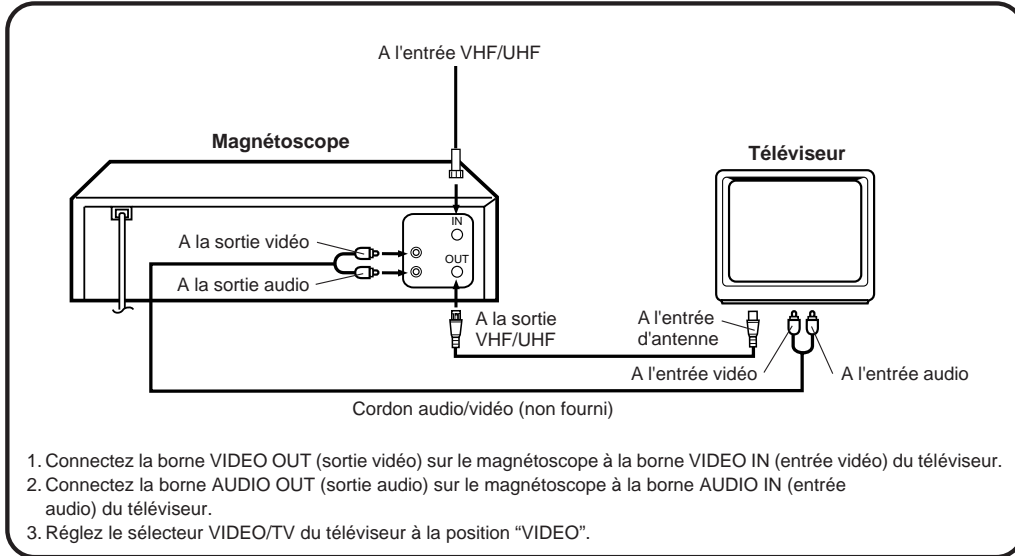

RACCORDEMENT DE L'AMPLIFICATEUR STÉRÉO

Lorsque l'on raccorde le magnétoscope à une chaîne stéréophonique, il est possible d'obtenir une image du magnétoscope tout en obtenant une reproduction sonore puissante à partir de la chaîne stéréophonique.

REMARQUE: La reproduction sonore sera monophonique dans ce cas.

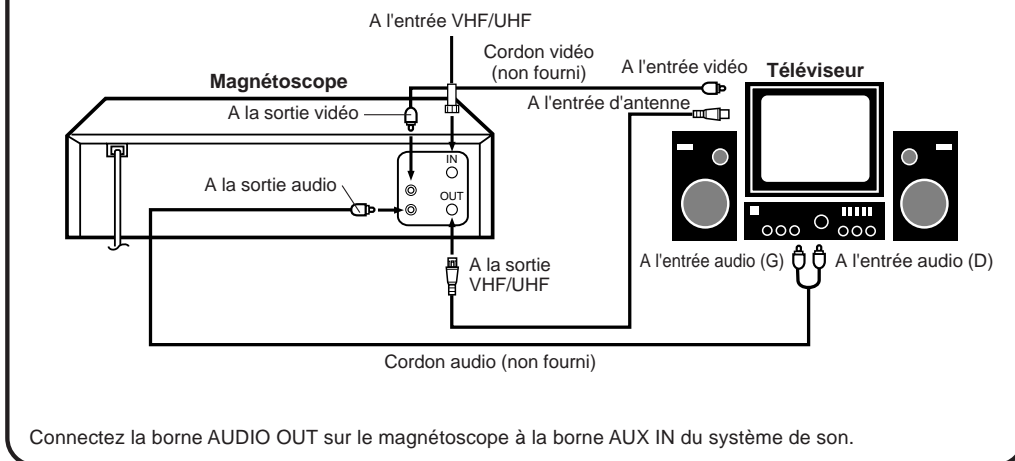



RÉGLAGE DU CANAL VIDÉO

Pour la lecture d'une bande enregistrée ou pour regarder une émission choisie au moyen du sélecteur de canal du magnétoscope, le téléviseur doit être réglé au canal 3 ou 4 (canal vidéo).

Lorsqu'un téléviseur est connecté avec un câble d'antenne seulement.

- 1 Appuyez sur l'interrupteur pour mettre le magnétoscope en circuit.
- 2 Réglez le sélecteur du canal vidéo (à l'endos du magnétoscope) à CH3 ou 4.
- 3 Mettez le téléviseur en circuit et réglez-le au canal 3 ou 4, selon le réglage de l'étape 2.
- 4 Appuyez sur le sélecteur TV/VCR pour sélectionner VCR.
Le voyant TV/VCR s'allume.
- 5 Appuyez sur la touche CHANNEL Dessus ou Bas pour choisir une station de télévision qui diffuse dans votre région.
Le numéro de canal apparaît à l'écran et sur l'affichage pendant environ 4 secondes.

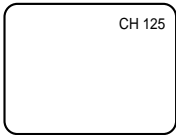

Pour les téléviseurs dotés d'un syntonisateur à bouton poussoir

Si le canal 3 ou 4, correspondant au canal vidéo du magnétoscope, ne peut pas être syntonisé dans votre région, procédez ainsi: réglez le magnétoscope et le téléviseur sur le canal 3 ou 4, puis effectuez la lecture d'une bande pré-enregistrée et syntonisez le téléviseur pour recevoir une image claire à partir du magnétoscope. Pour de plus amples détails, consultez le manuel d'instructions de votre téléviseur.

SÉLECTION DE LA LANGUE D'AFFICHAGE

Ce magnétoscope effectue l'affichage des informations à l'écran en 3 langues; anglais, français ou espagnol à l'écran du téléviseur.

AVANT DE COMMENCER

- Mettez le téléviseur sous tension et réglez-le sur le canal 3 ou 4.
- Appuyez sur l'interrupteur pour mettre le magnétoscope en circuit.
- Appuyez sur le sélecteur TV/ VCR pour sélectionner le mode VCR (magnétoscope).

Lorsqu'un téléviseur est raccordé au magnétoscope à l'aide d'un câble audio/vidéo, mettez le téléviseur et le magnétoscope sous tension, puis sélectionnez le mode d'entrée vidéo sur le téléviseur.

- 1 Appuyez sur la touche MENU. Appuyez sur la touche TRACKING SET + ou - pour choisir l'option de la sélection de la langue d'affichage (LANGUAGE), puis appuyez sur la touche ENTER.

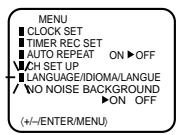

- 2 Appuyez sur la touche TRACKING SET + ou - pour choisir la langue désirée: français (FRANCAIS), anglais (ENGLISH) ou espagnol (ESPAÑOL), puis appuyez sur la touche ENTER.

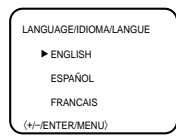

- 3 Appuyez sur la touche MENU jusqu'à ce que l'écran MENU disparaisse.

MISE À L'HEURE DE L'HORLOGE

Il est nécessaire de régler la date et l'heure pour effectuer les enregistrements avec la minuterie.

EXEMPLE: On veut régler l'horloge à 8h30 du matin, le 29(VEN) mars 2002.

AVANT DE COMMENCER

- Mettez le téléviseur sous tension et réglez-le sur le canal 3 ou 4.
- Appuyez sur l'interrupteur pour mettre le magnétoscope en circuit.
- Appuyez sur le sélecteur TV/VCR pour sélectionner le mode VCR (magnétoscope).

Lorsqu'un téléviseur est raccordé au magnétoscope à l'aide d'un câble audio/vidéo, mettez le téléviseur et le magnétoscope sous tension, puis sélectionnez le mode d'entrée vidéo sur le téléviseur.

- 1 Appuyez sur la touche MENU. Appuyez sur la touche TRACKING SET + ou - pour choisir l'option CLOCK SET (réglage de l'horloge), puis appuyez sur la touche ENTER.

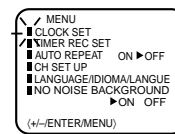

- 2 Appuyez sur la touche TRACKING SET + ou - pour régler le mois, puis appuyez sur la touche ENTER.

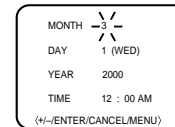

- 3 Réglez le jour, l'année et l'heure tel indiqué à l'étape 2.

- Le jour de la semaine apparaîtra automatiquement lorsque l'on règle l'année.
- Appuyez et maintenez enfoncée la touche + pour augmenter ou réduire les minutes de 10 minutes.

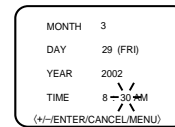

- Après avoir réglé l'horloge, celle-ci démarre automatiquement.

- REMARQUES:**
- Quand le courant est rétabli après une interruption ou une panne de courant, l'affichage clignote. Il faut alors régler l'heure à nouveau.
 - Appuyez sur la touche CANCEL pour déplacer le curseur à la position précédente pour la correction.
 - Si vous désirez ajuster l'horloge de l'appareil (date ou heure) pendant qu'elle fonctionne, appuyez sur la touche MENU, appuyez sur la touche TRACKING + ou - pour choisir l'option CLOCK SET (réglage de l'horloge), puis appuyez sur la touche ENTER. Ajustez ensuite l'horloge à votre convenance en effectuant les opérations décrites aux étapes 2 et 3 ci-haut.



PROGRAMMATION DES CANAUX EN MÉMOIRE

Le syntonisateur de ce magnétoscope est doté d'une mémoire de canaux qui permet aux canaux de défiler vers le haut ou vers le bas au prochain canal réglé dans la mémoire, en sautant les canaux non désirés. Avant de sélectionner les canaux, ils doivent être programmés dans la mémoire du magnétoscope. Outre les canaux VHF et UHF réguliers, ce magnétoscope peut recevoir jusqu'à 113 canaux de câblodistribution. Pour utiliser ce magnétoscope avec une antenne, réglez l'option menu TV/CATV au mode TV. Lorsque l'appareil sort de l'usine cette option menu est réglée au mode CATV.

SÉLECTION TV/CATV

- 1 Appuyez sur la touche MENU.
- 2 Appuyez sur la touche TRACKING SET + ou - pour choisir l'option CH SET UP, puis appuyez sur la touche ENTER.
- 3 Appuyez sur la touche TRACKING SET + ou - pour choisir le mode TV/CATV.
- 4 Appuyez sur la touche ENTER pour sélectionner le mode TV ou CATV. La flèche indique le mode sélectionné.

TV - Canaux VHF/UHF
CATV - Canaux du CABLE

- 5 Appuyez de nouveau sur la touche MENU pour retourner au visionnement normal de la télévision.

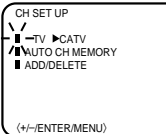
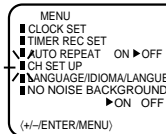

POUR AJOUTER/EFFACER LES CANAUX

- 1 Appuyez sur la touche MENU. Appuyez sur la touche TRACKING SET + ou - pour choisir l'option CH SET UP, puis appuyez sur la touche ENTER.
- 2 Appuyez sur la touche TRACKING SET + ou - pour choisir l'option ADD/DELETE, puis appuyez sur la touche ENTER.
- 3 Sélectionnez les canaux désirés pour les mémoriser ou les effacer de la mémoire en utilisant la touche TRACKING SET + ou -.
- 4 Appuyez sur la touche ENTER si l'on désire EFFACER le canal de la mémoire. Appuyez sur la touche ENTER si l'on désire AJOUTER le canal non mémorisé. Répétez les étapes 3 et 4 pour chaque canal devant être ajouté ou effacé.
- 5 Appuyez sur la touche MENU trois fois après avoir ajouté ou effacé tous les canaux désirés, pour retourner au visionnement de l'émission télévisée.

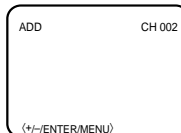
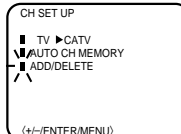
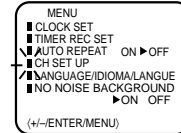

PROGRAMMATION AUTOMATIQUE DES CANAUX EN MÉMOIRE

Le magnétoscope peut recevoir un maximum de 181 canaux en pré-réglant les canaux dans la mémoire.

AVANT DE COMMENCER

- Mettez le téléviseur sous tension et réglez-le sur le canal 3 ou 4.
- Appuyez sur l'interrupteur pour mettre le magnétoscope en circuit.
- Appuyez sur le sélecteur TV/VCR pour sélectionner le mode VCR (magnétoscope).

Lorsqu'un téléviseur est raccordé au magnétoscope à l'aide d'un câble audio/vidéo, mettez le téléviseur et le magnétoscope sous tension, puis sélectionnez le mode d'entrée vidéo sur le téléviseur.

- 1 Appuyez sur la touche MENU. Appuyez sur la touche TRACKING SET + ou - pour choisir l'option CH SET UP, puis appuyez sur la touche ENTER.
- 2 Appuyez sur la touche TRACKING SET + ou - pour choisir le mode AUTO CH MEMORY, puis appuyez sur la touche ENTER.
- 3 La programmation automatique commencera. L'affichage des canaux comptera en ordre ascendant et lorsque ceci est complété, l'écran retournera à la situation normale.

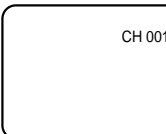
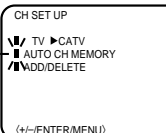
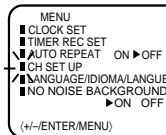

DISPOSITIF D'ÉLIMINATION DE PARASITES (ÉCRAN À FOND BLEU)

Si l'on ne désire pas voir apparaître à l'écran un canal dont le signal est trop faible, il est possible d'obtenir un écran à fond bleu en réglant le DISPOSITIF D'ÉLIMINATION DE PARASITES sur "ON". Lorsque l'appareil sort de l'usine, ce DISPOSITIF D'ÉLIMINATION DE PARASITES est activé.

AVANT DE COMMENCER

- Mettez le téléviseur sous tension et réglez-le sur le canal 3 ou 4.
- Appuyez sur l'interrupteur pour mettre le magnétoscope en circuit.
- Appuyez sur le sélecteur TV/VCR pour sélectionner le mode VCR (magnétoscope).

Lorsqu'un téléviseur est raccordé au magnétoscope à l'aide d'un câble audio/vidéo, mettez le téléviseur et le magnétoscope sous tension, puis sélectionnez le mode d'entrée vidéo sur le téléviseur.

- 1 Appuyez sur la touche MENU, puis sur la touche TRACKING SET + ou - pour sélectionner l'option NO NOISE BACKGROUND (DISPOSITIF D'ÉLIMINATION DE PARASITES).
- 2 Appuyez sur la touche ENTER pour sélectionner la position ON.
- 3 Appuyez de nouveau sur la touche MENU.

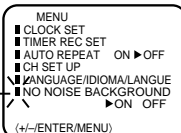
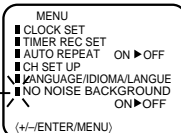



INSERTION ET RETRAIT DE LA CASSETTE VIDÉO

Utilisez seulement des vidéocassettes de format **VHS**.

INSERTION

Pressez le centre de la cassette jusqu'à ce qu'elle soit insérée automatiquement dans le compartiment.

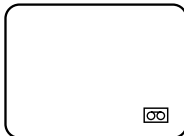

MISE EN CIRCUIT AUTOMATIQUE

Le magnéscope se met en marche automatiquement et le voyant **POWER** s'allume sur l'appareil.

LECTURE AUTOMATIQUE

Quand vous insérez dans le compartiment une cassette sans languette de protection, la lecture commence immédiatement.

Insérez la cassette avec le côté portant l'étiquette vous faisant face. Il est impossible d'insérer la cassette à l'envers.

RETRAIT

Pour sortir la cassette de l'appareil, pressez la touche **STOP/EJECT** sur le magnéscope. La première pression arrêtera la bande en tout mode, tandis qu'une deuxième pression éjectera la bande. L'indication **"▲"** apparaîtra sur l'écran. L'indicateur **EJECT** s'illuminera sur l'affichage pendant environ 4 secondes.

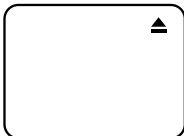

EJECTION AUTOMATIQUE

Si le magnéscope rebobine la bande jusqu'à son début (rebobinage automatique), la cassette est éjectée automatiquement. Voyez la **REMARQUE**, à la page 19.

- REMARQUE:**
- Retirez toujours la cassette du compartiment quand l'appareil n'est pas utilisé.
 - Il est possible d'éjecter la cassette même si l'appareil est hors circuit.

LECTURE

Pour la lecture d'une bande pré-enregistrée.

POUR COMMENCER LA LECTURE

AVANT DE COMMENCER

Mettez le téléviseur sous tension et réglez-le sur le canal 3 ou 4.

Lorsqu'un téléviseur est raccordé au magnéscope à l'aide d'un câble audio/vidéo, mettez le téléviseur et le magnéscope sous tension, puis sélectionnez le mode d'entrée vidéo sur le téléviseur.

- Insérez une cassette pré-enregistrée dans le compartiment (Si vous insérez une cassette sans la languette de protection, la lecture commence immédiatement).

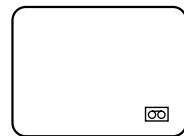

- Pressez la touche **PLAY**. La lecture commence. Le voyant **"▶"** apparaît à l'écran pendant environ 4 secondes.



POUR ARRÊTER LA LECTURE

Pressez une fois la touche **STOP**. La bande s'arrête mais la cassette reste dans le compartiment, prête à la lecture.

Le voyant **"■"** apparaît à l'écran pendant environ 4 secondes.

Ce magnéscope sélectionne automatiquement la vitesse de la bande **SP, LP** ou **SLP**.



POUR FAIRE DÉFILER RAPIDEMENT LA BANDE EN MARCHÉ ARRIÈRE OU AVANT

Lorsque l'appareil se trouve en mode d'arrêt, pressez la touche de rebobinage (**REW**).

Le voyant **"◀◀"** apparaît à l'écran pendant 4 secondes.



Lorsque l'appareil se trouve en mode d'arrêt, pressez la touche d'avance rapide (**F.FWD**).

Le voyant **"▶▶"** apparaît à l'écran pendant 4 secondes.



RECHERCHE D'IMAGE EN MARCHÉ AVANT/ARRIÈRE

Si vous voulez visionner l'image pendant le rebobinage ou l'avance rapide, pressez la touche de rebobinage (**REW**) ou d'avance rapide (**F.FWD**) et maintenez-la enfoncée. Pendant la recherche visuelle, vous voyez défiler l'image à l'écran, en marche arrière ou avant. Pressez de nouveau la touche pour retourner au mode de rebobinage ou d'avance rapide.

RÉGLAGE DE L'ALIGNEMENT NUMÉRIQUE AUTOMATIQUE

Lors de la lecture d'une bande, ce dispositif règle automatiquement l'alignement afin de vous procurer la meilleure image possible. Si des barres parasites apparaissent sur l'image pendant la lecture, réglez manuellement l'alignement.

- Pressez la touche **TRACKING SET +** ou **-** pour obtenir la meilleure image possible. Pour continuer l'alignement automatique, pressez la touche **AUTO TRACKING**.



MODES DE LECTURE

POUR RECHERCHER VISUELLEMENT UNE PORTION SPÉCIFIQUE DE LA BANDE

En mode de lecture, si on presse la touche d'avance rapide (F.FWD) ou de rebobinage (REW), l'image défile rapidement. Pressez deux fois et la vitesse de défilement augmente. La vitesse de la recherche visuelle dépend de la vitesse utilisée pour l'enregistrement (SP, LP ou SLP).

VISIONNEMENT D'UNE IMAGE FIXE

Pressez la touche PAUSE/STILL pendant la lecture. Pressez de nouveau la touche PAUSE/STILL pour continuer la lecture normale.

AVANCE TRAME PAR TRAME

Pressez la touche SLOW pendant la lecture au ralenti. L'image fixe avance trame par trame chaque fois que vous pressez la touche SLOW. Pour le visionnement continu trame par trame, gardez la touche pressée. Pressez de nouveau la touche PAUSE/STILL pour continuer la lecture normale.

REMARQUES: • La reproduction sonore est coupée lorsque l'appareil est en mode lecture spécifique tel le ralenti, l'arrêt sur l'image, etc.

- Quelques barres parasites peuvent apparaître à l'écran pendant les modes de recherche rapide ou d'image fixe.
- Pour éviter d'endommager la bande, la fonction particulière de lecture (image fixe ou avance trame par trame) est automatiquement interrompue après 5 minutes d'inactivité et l'appareil reprend le mode de lecture normale.

LECTURE AU RALENTI

Pressez la touche SLOW pendant le mode de lecture. La lecture ralentit à environ 1/10e de sa vitesse normale.

Pour reprendre la lecture pressez la touche PLAY.
REMARQUE: ALIGNEMENT ET SYNCHRONISATION VERTICALE AU RALENTI

Si des parasites apparaissent sur l'image pendant le ralenti, pressez les touches TRACKING SET + ou - pour les réduire. Si l'image fixe tremblote excessivement, pressez les touches TRACKING SET + ou - pour la stabiliser.

VITESSES DE DEFILEMENT ET DUREES D'ENREGISTREMENT/LECTURE

Vous pouvez choisir une des deux différentes vitesses de bande avant l'enregistrement.

VITESSES DE LA BANDE	VIDEOCASSETTE	
	T120	T160
SP Standard	2 heures	2-2/3 heures
SLP Super long jeu	6 heures	8 heures

Ce magnétoscope sélectionne automatiquement la vitesse de la bande SP, LP (long jeu) ou SLP.

18

POUR VISIONNER SANS ARRÊT LA MEME BANDE

AVANT DE COMMENCER

- Mettez le téléviseur sous tension et réglez-le sur le canal 3 ou 4.
- Pressez l'interrupteur pour mettre le magnétoscope en circuit.
- Appuyez sur le sélecteur TV/VCR pour sélectionner le mode VCR (magnétoscope).

Lorsqu'un téléviseur est raccordé au magnétoscope à l'aide d'un câble audio/vidéo, mettez le téléviseur et le magnétoscope sous tension, puis sélectionnez le mode d'entrée vidéo sur le téléviseur.

- 1 Pressez la touche MENU.
Pressez la touche TRACKING SET + ou - pour choisir l'option AUTO REPEAT (répétition automatique).

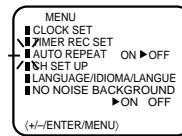

- 2 Pressez la touche ENTER pour activer cette fonction.

- 3 Pressez la touche MENU.
Si vous pressez la touche PLAY, la bande sera reproduite de façon continue jusqu'à ce que le mode de répétition soit désactivé.

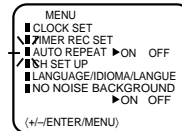

L'indication " " apparaîtra lorsque la touche CALL est pressée.

Pour enlever le " " de l'écran, appuyez de nouveau sur la touche CALL.

REMARQUE: Pour désactiver le mode de répétition, suivez les étapes 1 et 2, puis pressez la touche ENTER pour choisir la position "OFF". Pressez la touche MENU pour retourner à la télévision.

ENREGISTREMENT D'UNE ÉMISSION DE TÉLÉVISION

POUR REGARDER ET ENREGISTRER LA MÊME ÉMISSION

AVANT DE COMMENCER

- Mettez le téléviseur sous tension et réglez-le sur le canal 3 ou 4.
- Pressez l'interrupteur pour mettre le magnétoscope en circuit.
- Appuyez sur le sélecteur TV/VCR pour sélectionner le mode VCR (magnétoscope).

Lorsqu'un téléviseur est raccordé au magnétoscope à l'aide d'un câble audio/vidéo, mettez le téléviseur et le magnétoscope sous tension, puis sélectionnez le mode d'entrée vidéo sur le téléviseur.

- 1 Insérez une cassette, avec sa languette de protection intacte, dans le compartiment. Le magnétoscope se met automatiquement en circuit.



- 2 Pressez le sélecteur de vitesse (SPEED) pour choisir la vitesse désirée (SP ou SLP). "SP" ou "SLP" apparaît à l'écran pendant 4 secondes.

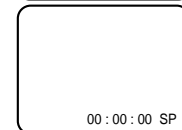



ENREGISTREMENT D'UNE ÉMISSION DE TÉLÉVISION

CANAUX VHF/UHF/CATV

TV	CATV
VHF 2-13	VHF 2-13
UHF 14-69	STD/HRC/IRC 14-36 (A) (W) 37-59 (AA) (WW) 60-85 (AAA) (ZZZ) 86-94 (86) (94) 95-99 (A-5) (A-1) 100-125 (100)(125) 01 (5A)

3 Pressez les touches d'accès direct (0 à 9) ou les touches CHANNEL Dessus ou Bas pour accéder au canal dont vous voulez enregistrer l'émission.

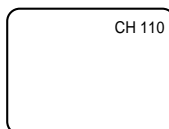

- 1 à 9 Pressez deux fois 0 puis 1 à 9 tel que requis par ex., pour choisir 2, pressez "002".
- 10 à 19 Pressez d'abord 0 puis les 2 autres chiffres, dans l'ordre par ex., pressez 012 pour le canal "12".
- 20 à 99 Pressez les 2 chiffres, dans l'ordre par ex., pressez 22 pour le canal "22".
- 100 à 125 Pressez les 3 chiffres, dans l'ordre par ex., pressez 110 pour le canal "110".

4 Pressez la touche REC/OTR. Le voyant "●" apparaît à l'écran pendant environ 4 secondes et le voyant REC s'allume.

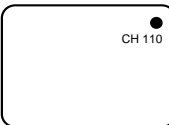

REMARQUE: Puisque le magnétoscope est doté de son propre syntonisateur, il n'est pas nécessaire d'allumer le téléviseur pour effectuer un enregistrement. Vous allumez le téléviseur pour confirmer que le magnétoscope est réglé adéquatement.

ARRÊT DE L'ENREGISTREMENT

Pressez la touche STOP pour arrêter l'enregistrement. Le voyant "■" apparaît à l'écran pendant environ 4 secondes.

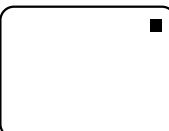

ARRÊT TEMPORAIRE DE L'ENREGISTREMENT

Si vous ne voulez pas enregistrer une certaine partie de l'émission, pressez la touche PAUSE/STILL. Pour continuer l'enregistrement, pressez de nouveau cette touche ou pressez la touche REC/OTR.



Le voyant "●■" apparaît à l'écran pendant environ 4 secondes et le voyant REC s'allume sur l'affichage quand la fonction de pause est activée.

REMARQUE: Pour éviter d'endommager la bande ou le magnétoscope, la fonction de pause est déglagée automatiquement après 5 minutes et le magnétoscope passe en mode d'arrêt (STOP).

REMARQUE: REBOBINAGE AUTOMATIQUE
Ce magnétoscope rebobine automatiquement la bande quand elle arrive au bout de sa course (sauf aux modes OTR et TIMER REC). Il éjecte aussi la cassette puis se met hors circuit.

ENREGISTREMENT D'UNE ÉMISSION TOUT EN REGARDANT UNE AUTRE

Lorsque le magnétoscope enregistre, réglez le sélecteur TV/VCR à la mode TV. Le voyant VCR s'éteint et l'enregistrement continue. Choisissez le canal à regarder au moyen du sélecteur de canal du téléviseur.

REMARQUE: Certains raccordements à la câblodistribution ne permettent pas le visionnement d'une émission pendant l'enregistrement d'une autre. Voyez les détails aux pages 12 et 13.

PROTECTION CONTRE UN ENREGISTREMENT ACCIDENTEL

Après l'enregistrement, cassez la languette de protection de la vidéocassette si vous ne voulez pas effacer ce qui est enregistré sur la bande.

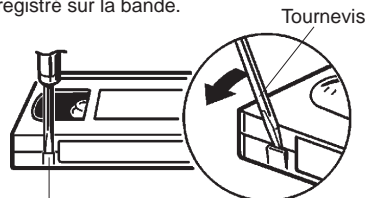

Languette de protection

POUR ENREGISTRER DE NOUVEAU

Couvrez l'espace avec un morceau de ruban adhésif en veillant à ce que le ruban ne dépasse pas les bords de la cassette.



Ruban adhésif



ENREGISTREMENT SIMPLIFIÉ UNE TOUCHE (OTR)

L'enregistrement simplifié une touche offre un moyen simple et pratique d'effectuer un enregistrement programmé.

EXEMPLE: Enregistrement simplifié pour une durée de 30 minutes.

AVANT DE COMMENCER

- Mettez le téléviseur sous tension et réglez-le sur le canal 3 ou 4.
- Pressez l'interrupteur pour mettre le magnétoscope en circuit. Lorsqu'un téléviseur est raccordé au magnétoscope à l'aide d'un câble audio/vidéo, mettez le téléviseur et le magnétoscope sous tension, puis sélectionnez le mode d'entrée vidéo sur le téléviseur.

- 1 Insérez une cassette dotée de la languette de protection.
- 2 Pressez le sélecteur de vitesse (SPEED) pour choisir la vitesse SP ou SLP.
Le compteur ainsi que les voyants SP ou SLP sont affichés sur l'écran pendant environ 4 secondes.
- 3 Pressez les touches d'accès direct ou les touches CHANNEL Dessus ou Bas pour choisir le canal dont vous voulez enregistrer l'émission.
Le numéro de canal apparaît à l'écran pendant environ 4 secondes.
- 4 Pressez la touche REC/OTR pour commencer l'enregistrement.
Pressez cette touche une autre fois pour que l'enregistrement s'arrête après 30 minutes. Chaque fois que vous pressez cette touche, la durée d'enregistrement augmente de 30 minutes jusqu'à un maximum de 5 heures, tel qu'indiqué dans le tableau ci-dessous. Le voyant OTR et le numéro de canal d'enregistrement apparaissent à l'écran pendant environ 4 secondes.

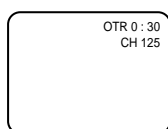
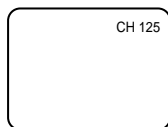
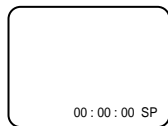
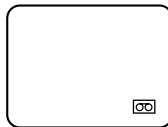

- REMARQUES:**
- Pressez la touche REC/OTR pour augmenter la durée de l'enregistrement (Voyez le tableau ci-dessous).
 - Pour annuler l'enregistrement OTR, pressez la touche STOP.

Pressez	Durée d'enregistrement
1 x	Enr. normal
2 x	0h30
3 x	1h00
4 x	1h30
5 x	2h00
6 x	3h00
7 x	4h00
8 x	5h00
9 x	Enr. normal

PROGRAMMATION D'UN ENREGISTREMENT PAR MINUTERIE

L'enregistrement par minuterie avec affichage à l'écran peut être programmé au moyen de la télécommande. La minuterie permet d'enregistrer en votre absence jusqu'à 8 émissions jusqu'à un mois à l'avance.

EXEMPLE: Pour programmer un enregistrement pour le 26 au canal 125, de 11:00 à 11:30 PM, sous le numéro de programme 1 (vitesse de défilement: SLP).

AVANT DE COMMENCER

- Mettez le téléviseur sous tension et réglez-le sur le canal 3 ou 4.
- Appuyez sur le sélecteur TV/VCR pour sélectionner le mode VCR (magnétoscope).
- Insérez une cassette vidéo avec sa languette de protection intacte. Le magnétoscope se met automatiquement en circuit.
- Vérifiez si l'horloge et la date sont correctes (voir page 15).

Lorsqu'un téléviseur est raccordé au magnétoscope à l'aide d'un câble audio/vidéo, mettez le téléviseur et le magnétoscope sous tension, puis sélectionnez le mode d'entrée vidéo sur le téléviseur.

- 1 Pressez la touche MENU. Vérifiez si l'option TIMER REC SET est sélectionnée et pressez la touche ENTER.

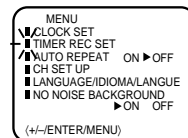

- 2 Pressez la touche TRACKING SET + ou - pour choisir l'option PROGRAM puis pressez la touche ENTER.

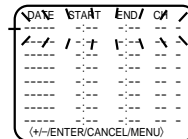

- 3 Appuyez sur la touche TRACKING SET + ou - pour sélectionner la date, puis appuyez sur la touche ENTER.

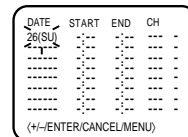

- 4 Réglez les heures de début et de fin de l'opération, ainsi que le canal et la vitesse tel qu'expliqué à l'étape 3.

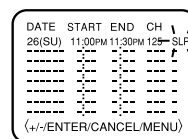

REMARQUE:

Pour enregistrer depuis une source externe, appuyez sur la touche TRACKING SET + ou - et réglez le canal sur "L". Les indications "L" apparaîtront à côté de "ch 125" (ou 69).

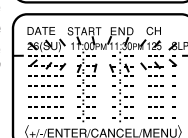

- 5 Pour programmer d'autres enregistrements différés, répétez les étapes 3 à 4.

- 6 Appuyez sur la touche TIMER REC. L'alimentation sera alors déconnectée, le voyant T. REC s'illuminera et le magnétoscope sera en position d'attente pour l'enregistrement.

Pour annuler l'enregistrement par minuterie, pressez la touche de nouveau et l'indicateur d'enregistrement par minuterie s'éteindra.





COPIE D'UNE VIDÉOCASSETTE

Si vous raccordez votre magnétoscope à un autre magnétoscope ou à un caméscope, vous pouvez copier une bande pré-enregistrée au préalable. Effectuez tous les raccordements avant de mettre les appareils en circuit.

- 1 Insérez une cassette vierge, encore dotée de sa languette de protection dans le magnétoscope enregistreur. Insérez une cassette pré-enregistrée dans le magnétoscope ou le caméscope lecteur.
- 2 Pressez la touche INPUT SELECT pour choisir l'entrée AUDIO/VIDEO. "LINE" apparaît sur l'écran pour indiquer la sélection des prises d'entrée situées sur le devant de l'appareil.
- 3 Pressez la touche REC/OTR du magnétoscope lecteur, puis la touche PAUSE/STILL.

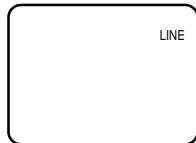

- 4 Pressez la touche PLAY du magnétoscope lecteur, puis la touche PAUSE/STILL.
- 5 Pressez simultanément les touches PAUSE/STILL des deux appareils pour les dégager et commencer l'enregistrement.

REMARQUES:

- Il est recommandé de régler le sélecteur de vitesse (SPEED) du magnétoscope enregistreur à la position "SP".
- L'enregistrement non autorisé d'émissions de télévision, de films, de bandes vidéo ou d'autres matériaux protégés par la loi relative à la protection des droits d'auteur peut constituer une infraction à ladite loi.

NETTOYAGE DES TÊTES VIDÉO

SALETÉ SUR LES TÊTES VIDÉO

Les têtes vidéo sont les moyens par lesquels le magnétoscope peut reproduire les images sur une bande et les reproduire à la lecture. Il est possible, quoique peu probable, qu'il n'y ait pas d'image à la lecture. Cet état de fait peut être confirmé si, à la lecture d'une bonne cassette, le son est bon mais qu'il n'y a pas d'image ou l'image est extrêmement neigeuse. Dans ce cas, utilisez un dispositif de nettoyage de bonne qualité ou faites-les nettoyer par un technicien qualifié.

NETTOYAGE DES TÊTES VIDÉO

Les têtes vidéo doivent être nettoyées si la lecture devient médiocre. Le fait de reproduire des bandes endommagées ou de mauvaise qualité peut causer ce problème. Pour nettoyer les têtes, utilisez une cassette spéciale à liquide chimique non abrasif conçue spécialement à cette fin ou faites-les nettoyer par un technicien qualifié. Si la cassette nettoyante n'améliore pas la situation, utilisez-la plusieurs fois avant de faire appel à un centre de service.

N'ESSAYEZ PAS DE NETTOYER LES TÊTES VIDÉO NI DE RÉPARER L'APPAREIL EN RETIRANT LE BOÎTIER.

REMARQUES:

- Les têtes vidéo peuvent éventuellement s'user et devraient être remplacées quand elles ne donnent plus une image claire.
- Pour éviter d'endommager les têtes vidéo, utilisez seulement des bandes VHS de bonne qualité. Jetez les vidéocassettes usagées.

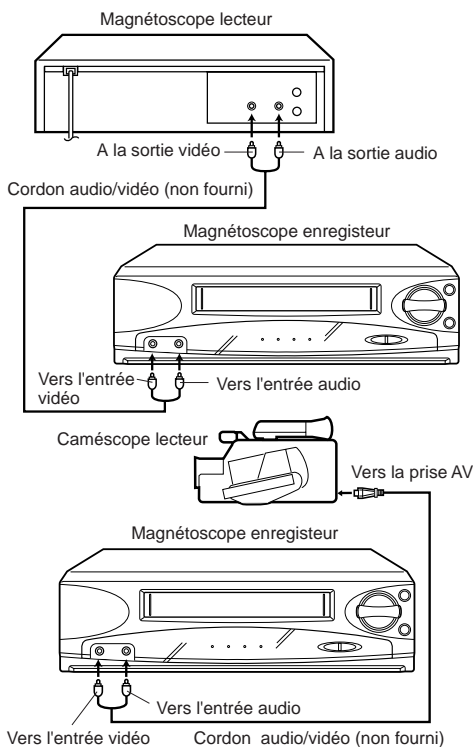

Pour copier une bande précédemment enregistrée à partir d'un caméscope, suivez les instructions du fabricant du caméscope lecteur. Le raccordement typique est montré ci-dessus.

Si l'appareil externe que vous connectez au magnétoscope a seulement une sortie audio, alors branchez uniquement la sortie sur l'entrée L du magnétoscope.





GUIDE DE DÉPISTAGE DES PANNES

Vérifiez d'abord les points suivants avant de faire appel à un centre de service autorisé pour réparer l'appareil.

PROBLEMES	CAUSES PROBABLES	SOLUTIONS POSSIBLES	PAGE
ALIMENTATION			
Pas de courant.	Le cordon du CA n'est pas branché.	Raccordez le cordon sur la prise du CA.	5
L'appareil ne fonctionne pas, bien qu'il soit en circuit.	Il n'y a pas de cassette dans le compartiment.	Insérez une vidéocassette dans le compartiment.	17
RÉCEPTION D'ÉMISSIONS TÉLÉVISÉES			
L'émission syntonisée à partir du magnétoscope n'apparaît pas à l'écran.	L'antenne est mal raccordée.	Raccordez correctement l'antenne.	10
	Le câble d'antenne est déconnecté.	Reconnectez le câble d'antenne.	10
	Le canal vidéo est mal réglé.	Réglez au canal 3 ou 4.	15
	Le téléviseur n'est pas réglé sur le canal vidéo 3 ou 4.	Réglez le sélecteur de canal du téléviseur à la position 3 ou 4.	15
	Le sélecteur TV/VCR est réglé à TV (le voyant VCR n'est pas allumé).	Pressez le sélecteur TV/VCR (le voyant VCR doit être allumé).	15
	INPUT SELECT est réglé au mode LINE.	Pressez la touche INPUT SELECT pour choisir le mode TV.	22
L'émission télévisée syntonisée à partir du magnétoscope n'apparaît pas en couleur.	La sélection TV/CATV n'est pas effectuée correctement.	Réglez l'option menu TV/CATV pour sélectionner le mode TV ou CATV.	16
ENREGISTREMENT			
Impossible d'enregistrer une émission télévisée.	La languette de protection de la cassette a été brisée.	Collez un morceau de ruban adhésif sur l'orifice.	19
	INPUT SELECT n'est pas réglé au mode LINE.	Pressez la touche INPUT SELECT pour choisir le mode LINE.	22
Impossible d'enregistrer une émission avec la minuterie.	L'heure a été mal réglée.	Mettez l'horloge à l'heure.	15
	Les heures de début/fin d'enregistrement sont mal réglées.	Réglez de nouveau les heures de début/fin d'enregistrement.	20
	La touche TIMER REC n'est pas pressée (le voyant VCR TIMER REC n'est pas allumé).	Pressez la touche TIMER REC (Le voyant VCR TIMER REC est allumé).	20
LECTURE			
Pas d'image à l'écran lors de la lecture d'une bande.	Le téléviseur n'est pas réglé au canal 3 ou 4.	Réglez au canal 3 ou 4 ou réglez l'accord précis du téléviseur.	15
Barres parasites à l'écran.	Le réglage de l'alignement dépasse la portée du circuit d'alignement.	Réglez manuellement l'alignement avec la touche AUTO TRACKING ou les touches TRACKING + et - de la télécommande.	17
	Les têtes vidéo sont sales.	Faites nettoyer les têtes de lecture par un spécialiste.	22
	La bande est usée ou endommagée.	Essayez une autre vidéocassette.	-

FRANÇAIS



PROBLEMES	CAUSES PROBABLES	SOLUTIONS POSSIBLES	PAGE
TÉLÉCOMMANDE			
La télécommande ne fonctionne pas.	Elle n'est pas pointée vers le capteur.	Pointez la télécommande vers le capteur.	6
	La télécommande est trop loin ou il y a trop de lumière dans la pièce.	Rapprochez-vous car la portée est de 5 m (15 pi) ou réduisez la lumière.	6
	Il y a un obstacle entre le capteur et la télécommande.	Dégagez l'espace entre le capteur et la télécommande.	6
	Les piles sont faibles.	Remplacez les piles.	6
	Les piles sont mal insérées (polarité + et -).	Insérez les piles correctement.	6
Impossible de voir les émissions télévisées avec le syntonisateur du téléviseur.	Le sélecteur TV/VCR est en mode VCR.	Réglez-le au mode TV puis mettez le magnétoscope hors circuit.	-

FICHE TECHNIQUE

Tête de lecture: 4 têtes
 Piste audio: Son monophonique - 1 piste
 Source d'alimentation: 120 volts, 60 hertz
 Consommation de courant: Env. 8 watts
 Syntonisateur: 181 canaux, à synthétiseur de fréquences
 VHF 2-13
 UHF 14-69
 CATV 14-36 (A)-(W)
 37-59 (AA)-(WW)
 60-85 (AAA)-(ZZZ)
 86-94 (86)-(94)
 95-99 (A-5)-(A-1)
 100-125 (100)-(125)
 01 (5A)

Sortie du canal RF: Canal 3 ou 4, commutable
 Entrée/sortie:
 Vidéo: Entrée (RCA) 1 V c-c/75 ohms
 Sortie (RCA) 1 V c-c/75 ohms
 Audio: Entrée (RCA) -8dB/50K ohms
 Sortie (RCA) -8dB/1K ohms
 Antenne: Entrée VHF/UHF coaxiale 75 ohms
 Sortie VHF/UHF coaxiale 75 ohms

Durée d'avance
 avance/rebob.: AVANCE: Env. 4 minutes
 50 secondes en 25°C (77°F)
 REBOB: Env. 2 minutes
 30 secondes en 25°C (77°F)
 (avec T-120)

Vitesse de recherche
 d'image: SP - 3 et 5 X la vitesse ord.
 LP - 7 et 9 X la vitesse ord.
 SLP - 9 et 15 X la vitesse ord.

Dimensions (L x H x P): 14-3/16" x 3-3/4" x 9"
 Poids: 7,1 lb
 Télécommande: Infrarouges, à accès direct, 2 piles "AAA" (non fournies)
 Assessoires fournis: Télécommande
 Câble coaxial 75 ohms

Les spécifications peuvent changer sans préavis.

4F12301A 
 02/02

Printed in Thailand
 Imprimé en Thaïlande